

## РУКОВОДСТВО ПО ЭКСПЛУАТАЦИИ И ТЕХНИЧЕСКОМУ ОБСЛУЖИВАНИЮ УСТАНОВКИ



## ОГЛАВЛЕНИЕ

1.	ДЕКЛАРАЦИЯ О СООТВЕТСТВИИ.....	5
2.	УСЛОВНЫЕ ОБОЗНАЧЕНИЯ.....	7
3.	СЕРТИФИКАТ УСТАНОВКИ, ТЕХНИЧЕСКОГО КОНТРОЛЯ И ГАРАНТИИ.....	8
3.1	ГАРАНТИЙНЫЕ УСЛОВИЯ.....	9
3.2	НАЗНАЧЕНИЕ.....	9
3.3	СЕРИЙНЫЕ И ДОПОЛНИТЕЛЬНЫЕ АКСЕССУАРЫ.....	9
3.4	РЕГИСТРАЦИЯ ПРОДУКТА И ОБСЛУЖИВАНИЕ КЛИЕНТОВ.....	10
4.	ОПЕРАЦИОННАЯ СРЕДА И РЕКОМЕНДАЦИИ.....	12
4.1	ОПЕРАЦИОННАЯ СРЕДА.....	12
4.2	КРЕПЛЕНИЕ УСТАНОВКИ К ПОЛУ.....	12
5.	ТРЕБОВАНИЯ К ИСТОЧНИКАМ ПИТАНИЯ И УСТАНОВКЕ.....	13
6.	ТЕХНИЧЕСКИЕ ДАННЫЕ.....	14
6.1	УСТАНОВКА.....	14
6.2	КРЕСЛО.....	14
6.3	СВЕТИЛЬНИК.....	14
6.4	РЕНТГЕН.....	14
7.	ОГРАНИЧЕНИЯ ПОМЕЩЕНИЯ.....	15
8.	РАЗМЕРЫ.....	16
9.	ОСНОВНЫЕ РЕКОМЕНДАЦИИ.....	17
10.	МЕРЫ ПРЕДОСТОРОЖНОСТИ.....	17
10.1	ОТКРЫТИЕ КРЫШКИ ЭЛЕКТРИЧЕСКИХ ПОДКЛЮЧЕНИЙ.....	18
11.	УТИЛИЗАЦИЯ УПАКОВКИ.....	18
12.	УТИЛИЗАЦИЯ УСТАНОВКИ.....	18
13.	РАСПОЛОЖЕНИЕ ЭТИКЕТОК.....	19
13.1	ВНЕШНИЕ ЭТИКЕТКИ.....	19
13.2	ЭТИКЕТКИ ПЕДАЛИ.....	20
13.3	ЭТИКЕТКИ ОСНОВАНИЯ КРЕСЛА.....	20
13.4	ЭТИКЕТКИ ГИДРОБЛОКА.....	20
14.	СЕРИЙНЫЕ НОМЕРА.....	21
15.	ВКЛЮЧЕНИЕ И ВЫКЛЮЧЕНИЕ УСТАНОВКИ.....	21
16.	ИНСТРУКЦИЯ ПО ЭКСПЛУАТАЦИИ – ФУНКЦИИ СВЕТОДИОДНОЙ ПОДСВЕТКИ.....	22
16.1	ИНСТРУКЦИЯ ПО ЭКСПЛУАТАЦИИ.....	22
16.2	ФУНКЦИИ СВЕТОДИОДНОЙ ПОДСВЕТКИ.....	22
16.2.1	ПУЛЬТ УПРАВЛЕНИЯ.....	22
16.2.2	ВЫБОР ПОДСВЕТКИ И СВЕТОВЫЕ ЭФФЕКТЫ.....	23
16.2.3	ВИЗУАЛЬНЫЕ ЭФФЕКТЫ И ФУНКЦИИ.....	24
17.	КЛАВИАТУРА УПРАВЛЕНИЯ G60.....	24
17.1	ВЫКЛЮЧЕНИЕ TOUCH.....	25
17.2	ОЧИСТКА/БЛОКИРОВКА ЭКРАНА.....	25
17.3	АККУМУЛЯТОР ПЕДАЛИ WI-FI.....	25
17.4	НАСТРОЙКИ ДАТЫ И ВРЕМЕНИ.....	25
17.5	УСТАНОВКА СЧЕТЧИКА ОБРАТНОГО ОТСЧЕТА ВРЕМЕНИ.....	25
17.6	НАСТРОЙКИ ТАЙМЕРОВ ВОДЫ И ФИБРООПТИЧЕКОЙ ПОДСВЕТКИ.....	26
17.6.1	ТАЙМЕР.....	26
17.6.2	ПОЛЬЗОВАТЕЛИ.....	26
17.7	ДВИЖЕНИЕ И ПРОГРАММИРОВАНИЕ ПОЛОЖЕНИЙ КРЕСЛА.....	27
17.7.1	ПРОГРАММИРОВАНИЕ.....	28
17.7.2	ВЫЗОВ ИЗ ПАМЯТИ.....	28

17.7.3	ПОЛОЖЕНИЕ ОКАЗАНИЯ ЭКСТРЕННОЙ ПОМОЩИ- ПОЛОЖЕНИЕ .....	28
17.7.4	ПОЛОЖЕНИЕ ОБНУЛЕНИЯ ИЛИ ОКОНЧАНИЯ РАБОТЫ.....	29
17.7.4.1	АВТОМАТИЧЕСКОЕ ПЕРЕМЕЩЕНИЕ ПЛЕВАТЕЛЬНИЦЫ С ФУНКЦИЕЙ ОБНУЛЕНИЯ 29	
17.7.5	ПОЛОЖЕНИЕ ПОЛОСКАНИЯ.....	30
17.7.5.1	АВТОМАТИЧЕСКОЕ ДВИЖЕНИЕ ПЛЕВАТЕЛЬНИЦЫ С ФУНКЦИЕЙ PR.....	30
17.8	ПОЛОЖЕНИЯ МОТОРИЗИРОВАННОЙ СПИНКИ.....	31
17.9	БАЗОВЫЕ ФУНКЦИИ.....	32
18.	ФУНКЦИИ ИНСТРУМЕНТОВ .....	33
19.	МИКРОМОТОР MSX BIEN AIR.....	33
19.1	РЕСТАВРАЦИОННЫЙ РЕЖИМ .....	34
19.2	ЭНДОДОНТИЧЕСКИЙ РЕЖИМ .....	35
20.	МИКРОМОТОР MX2 BIEN AIR.....	37
20.1	РЕСТАВРАЦИОННЫЙ РЕЖИМ .....	38
20.2	ЭНДОДОНТИЧЕСКИЙ РЕЖИМ .....	39
20.3	РЕЖИМ ХИРУГИЯ.....	41
20.4	ПРОГРАММИРОВАНИЕ .....	42
21.	МИКРОМОТОР MORITA .....	43
21.1	РЕСТАВРАЦИОННЫЙ РЕЖИМ .....	44
21.2	ЭНДОДОНТИЧЕСКИЙ РЕЖИМ .....	45
21.2.1	ИСПОЛЬЗОВАНИЕ УГЛОВОГО НАКОНЕЧНИКА 1:1 и 10:1 .....	45
21.2.2	ПРЕДВАРИТЕЛЬНЫЕ ОПЕРАЦИИ ДЛЯ ИСПОЛЬЗОВАНИЯ УГЛОВОГО НАКОНЕЧНИКА 10:1 ENDO .....	47
21.2.2.1	КАЛИБРОВКА МИКРОМОТОРА .....	48
21.2.2.2	ПРОВЕРКА ФУНКЦИИ АПЕКСЛОКАТОРА (ЗОНД).....	49
21.2.2.3	ПРОВЕРКА РАБОТОСПОСОБНОСТИ АПЕКСЛОКАТОРА (ТЕСТЕР) .....	51
21.3	ФУНКЦИИ АПЕКСЛОКАТОРА .....	52
21.2.3.1	ВИЗУАЛИЗАЦИЯ АПЕКСЛОКАТОРА.....	52
21.2.3.2	НАСТРОЙКИ ЗАДААННЫХ ЗНАЧЕНИЙ.....	53
21.2.3.3	РУЧНОЙ РЕЖИМ .....	54
21.2.3.4	ИСПОЛЬЗОВАНИЕ АВТОМАТИЧЕСКОГО АПЕКСЛОКАТОРА .....	56
21.2.4	ФУНКЦИИ МИКРОМОТОРА С ЭНДОНАКОНЕЧНИКОМ 10:1 ENDO .....	57
21.2.4.1	РАБОЧИЕ РЕЖИМЫ .....	57
21.2.4.2	КОМБИНИРОВАННЫЕ ФУНКЦИИ - TORQUE REVERSE .....	58
21.2.4.3	КОМБИНИРОВАННЫЕ ФУНКЦИИ – OTR .....	58
22.	СКАЛЕР.....	59
23.	СКАЛЕР ENDO (SATELEC).....	60
24.	ТУРБИНА .....	61
25.	ПИСТОЛЕТ.....	62
26.	СВЕТОПОЛИМЕРИЗАЦИОННАЯ ЛАМПА .....	62
27.	КАМЕРА НА КОНСОЛИ ВРАЧА.....	63
28.	ИНСТРУМЕНТЫ .....	63
29.	МЕРЫ БЕЗОПАСНОСТИ.....	64
30.	ПОДГОЛОВНИК.....	65
31.	УСТАНОВКА СТОЛИКА ВРАЧА .....	66
31.1	ВЕРХНЯЯ ПОДАЧА ИНСТРУМЕНТА SPRIDO .....	66
31.2	НИЖНЯЯ ПОДАЧА ИНСТРУМЕНТА.....	67
31.3	ДЕМОНТАЖ РУКОЯТКИ.....	67
32.	ПЕРИСТАЛЬТИЧЕСКИЙ НАСОС .....	68

33. УСТАНОВКА ПАНЕЛИ АССИСТЕНТА .....	69
33.1 КЛАВИАТУРА УПРАВЛЕНИЯ АССИСТЕНТА.....	69
34. МНОГОФУНКЦИОНАЛЬНЫЕ ПЕДАЛИ УПРАВЛЕНИЯ .....	71
34.1 СТАНДАРТНАЯ ПЕДАЛЬ / СТАНДАРТНАЯ БЕСПРОВОДНАЯ ПЕДАЛЬ .....	71
34.2 ПЕДАЛЬ PUSH / БЕСПРОВОДНАЯ ПЕДАЛЬ PUSH.....	72
34.3 БЕСПРОВОДНАЯ ПЕДАЛЬ .....	73
35. УСТАНОВКА ГИДРОБЛОКА .....	74
35.1 ГИДРОБЛОК С СИСТЕМОЙ АСПИРАЦИИ «METASYS MST 1 ECO LIGHT .....	75
35.2 ГИДРОБЛОК С СИСТЕМОЙ АСПИРАЦИИ, ВСТРОЕННЫМ СЕПАРАТОРОМ АМАЛЬГАМЫ. ....	75
35.3 ГИДРОБЛОК С СИСТЕМОЙ KDBD.....	75
36. ВЫБОР СИСТЕМ ПОДАЧИ ВОДЫ НА ИНСТРУМЕНТЫ .....	76
37. СИСТЕМЫ ДЕЗИНФЕКЦИИ .....	77
37.1 MDS .....	77
37.2 MMDS+.....	78
37.3 ПРОЦЕДУРА ЦИКЛА АКТИВАЦИИ ИНТЕНСИВНОЙ ДЕЗИНФЕКЦИИ MMDS+ .....	78
37.4 РЕКОМЕНДАЦИИ ПО ПРИМЕНЕНИЮ ДЕЗИНФИЦИРУЮЩЕГО РАСТВОРА WK .....	80
37.5 СИСТЕМА ПРОМЫВКИ КАНЮЛЕЙ.....	81
37.6 ИНФОРМАЦИЯ О ДЕЗИНФИЦИРУЮЩЕЙ ЖИДКОСТИ OROTOL PLUS.....	82
38. ТЕХНИЧЕСКОЕ ОБСЛУЖИВАНИЕ .....	83
38.1 ЧИСТКА И ДЕЗИНФЕКЦИЯ.....	83
38.2 ОЧИСТКА И УХОД ЗА ОБИВКОЙ .....	84
38.3 СТЕРИЛИЗАЦИЯ .....	85
39. ПЕРИОДИЧЕСКИЕ ПРОВЕРКИ ОБОРУДОВАНИЯ ВРАЧЕМ .....	86
39.1 ЕЖЕДНЕВНЫЕ ПРОВЕРКИ .....	86
39.2 ЕЖЕНЕДЕЛЬНЫЕ ПРОВЕРКИ .....	87
39.3 ОБЯЗАТЕЛЬНЫЕ ПРОВЕРКИ.....	88
40. ПРОТОКОЛ ИСПЫТАНИЙ УСТАНОВКИ НА СООТВЕТСТВИЕ НОРМАМ БЕЗОПАСНОСТИ .....	89
41. ДАННЫЕ ПО СОВМЕСТИМОСТИ.....	89
42. TEST REPORT E РЕЗУЛЬТАТЫ ИСПЫТАНИЙ ОБОРУДОВАНИЯ .....	90
43. ОТНОСИТЕЛЬНЫЕ ЗНАЧЕНИЯ МИКРОМОТОРОВ .....	93
43.1 МИКРОМОТОР MSX .....	93
43.2 МИКРОМОТОР MX2 .....	94
43.3 МИКРОМОТОР MORITA .....	95

## 1. ДЕКЛАРАЦИЯ О СООТВЕТСТВИИ

### ДЕКЛАРАЦИЯ О СООТВЕТСТВИИ UE

#### UE DECLARATION OF CONFORMITY

Компания MIGLIONICO S.R.L. (Регистрационный номер (SRN): IT-MF-000019774), с юридическим и фактическим адресом: Via Molise, Lotti 67/68 Z.I - 70021 Acquaviva delle Fonti (BA), ответственно заявляет, что медицинское изделие, именуемое:

*We undersigned MIGLIONICO S.R.L. (Single Registration Number (SRN): pending request), with head office addressed in Via Molise, Lotti 67/68 Z.I - 70021 Acquaviva delle Fonti (BA), declare under its own responsibility that the medical devices named:*

	КОММ.ИМЯ / <i>Commercial Name</i>	сер.номер / <i>Serial Number</i>	UDI-DI di base / <i>Basic UDI-DI</i>
<b>Кресло Chair</b> (Класс риска I) ( <i>Risk class I</i> )	<b>SYNCRO</b>	<b>S.N. XXXXX</b>	805534993Z12110180D3

согласно пункту 13 Приложения (UE) 2017/745 (MDR),

*according to rule 13 of the Annex VIII of Regulation (EU) 2017/745 (MDR):*

- соответствует всем основным требованиям и положениям Регламента (ЕС) 2017/745 и последующих поправок, согласно Техническому файлу, находящемуся в архиве компании;  
*comply with essential requirements and dispositions of Regulation (EU) 2017/745 (MDR) as per Technical File filed in company*
- изготовлено в соответствии с содержанием Технического файла, который соответствует требованиям Приложения II + III к вышеупомянутому Регламенту.  
*is manufactured in compliance with the content of the Technical File, which satisfies the requirements of Annex II + III of the aforementioned Regulation.*
- Для соответствия вышеуказанных устройств не использовались общие спецификации;  
*Common Specifications have not been used for the compliance of the aforementioned devices*
- соответствует Директиве 2011/65/ЕС Европейского парламента и Европейского Совета от 8 июня 2011 г. об ограничении использования некоторых опасных веществ в электрическом и электронном оборудовании.  
*comply with Directive 2011/65 / EU of the European Parliament and of the Council of 8 June 2011 on the restriction of the use of certain hazardous substances in electrical and electronic equipment.*

Acquaviva delle Fonti (BA), gg/mm/aaaa

Законный представитель /

*Legal Representative /*

**ДЕКЛАРАЦИЯ UE О СООТВЕТСТВИИ UE**

**EU DECLARATION OF CONFORMITY**

Компания MIGLIONICO S.R.L. (Регистрационный номер (SRN): IT-MF-000019774), с юридическим и фактическим адресом: Via Molise, Lotti 67/68 Z.I - 70021 Acquaviva delle Fonti (BA), ответственно заявляет, что медицинские изделия, именуемые:

*We undersigned MIGLIONICO S.R.L., with head office addressed in Via Molise, Lotti 67/68 Z.I - 70021 Acquaviva delle Fonti (BA), as the manufacturer of the following medical devices named:*

Descrizione generale	КОММ.ИМЯ Commercial Name	КОММ.ИМЯ Commercial Name	UDI-DI di Base/Basic UDI-DI
Стоматологическая установка "NICE"	NICE TOUCH NTX NICE TOUCH P19TP NICE TOUCH NTPX NICE TOUCH P19TPC NICE GLASS NGX NICE GLASS NGPX NICE GLASS P19G NICE GLASS P19GP NICE GLASS P19GPC NICE GLASSE F NICE TOUCH F NICE GLASS FP NICE TOUCH FP NICE TOUCH G60PC	NICE ONE NICE ONE P NICE ONE L NICE TOUCH NICE GLASS NICE TOUCH P NICE GLASS P NICE TOUCH P CART NICE GLASS P CART NICE TOUCH W NICE GLASS W NICE TOUCH P19T NICE TOUCH G60 NICE TOUCH G60P	<b>805534993riunitinice9W</b>

Разработано для облегчения работы оператора при лечении полости рта, класс риска IIA, в соответствии с правилом 12 Приложения IX Регламента UE 2017/745, заявляет под свою исключительную ответственность, что такие устройства:



*Designed to facilitate the operator in treating the oral cavity, risk class IIA, according to rule 12 of annex IX To the EU Regulation 2017/745, declare under its own responsibility that the above-mentioned devices:*

- соответствует общим требованиям безопасности и производительности, а также другим положениям Регламента ЕС 2017/745, как указано в Техническом файле, хранящемся в Уполномоченном органе и находящемся в архиве компании;  
*comply with general requirements of safety and performance and other provisions of the EU Regulation 2017/745, as specified in the Technical File retained by the Notified body and held by the Company;*
- Для соответствия вышеуказанных устройств не использовались общие спецификации;  
*no Common Specifications have been used for the conformity of the devices;*
- производятся в соответствии с Технической документацией № FT 001 MI, которая соответствует требованиям Приложения XI Части A вышеупомянутого Регламента, согласно Сертификату № \_\_\_\_\_, выданному ICIM S.p.A., юридический адрес: : Piazza Don Enrico Mapelli, 75 Sesto San Giovanni, Italy, Уполномоченный орган 0425, дата \_\_\_\_\_.  
*are manufactured according to the Technical File n. FT 001 MI, that complies with the provisions Mentioned in Annex XI Part A of the above-mentioned Regulation, as per Certificate No. \_\_\_\_\_, issued on \_\_\_\_\_ by the Notified Body No. 0425, ICIM SPA, with legal address: Piazza Don Enrico Mapelli, 75 Sesto San Giovanni, Italy.*































Acquaviva delle Fonti (BA), gg/mm/aaaa

Законный представитель *Legal Representative /*

## 2. УСЛОВНЫЕ ОБОЗНАЧЕНИЯ

	ПЕРЕМЕННЫЙ ТОК	Hz	ЧАСТОТА СЕТИ (Гц)
	ЗАЗЕМЛЕНИЕ	VA	МАКСИМАЛЬНАЯ МОЩНОСТЬ УСТАНОВКИ (Вт)
	АППАРАТ ТИПА «В»		НАПРАВЛЕНИЕ
	ВКЛ./ВЫКЛ.	MDS	СМЕСИТЕЛЬ ЖИДКОСТИ
	ВНИМАНИЕ	AF	РЕЖИМ АНТИВСАСЫВАНИЯ ЖИДКОСТЕЙ
V	НОМИНАЛЬНОЕ НАПРЯЖЕНИЕ (В)		НЕ ТОЛКАТЬ

### УСЛОВНЫЕ ОБОЗНАЧЕНИЯ НА ДИСПЛЕЕ

	ПОДАЧА ВОДЫ НА ИНСТРУМЕНТ		ВКЛ. НЕГАТОСКОПА		БЛОКИРОВКА ЭКРАНА / ЧИСТКА
	ВЫКЛ. ПОДАЧИ ВОДЫ НА ИНСТРУМЕНТ		РЕВЕРС ОБОРОТОВ МИКРОМОТОРА		ИНСТРУМЕНТЫ
	ПОДАЧА ВОДЫ НА ИНСТРУМЕНТ С ИНТЕРВАЛАМИ		ВКЛ. ПЕРИСТАЛЬТИЧЕСКОГО НАСОСА		ВКЛ./ВЫКЛ. ФИБРООПТИЧЕСКОЙ ПОДСВЕТКИ ИНСТРУМЕНТОВ
	ПОДАЧА ХОЛОДНОЙ ВОДЫ В СТАКАН И ПЛЕВАТЕЛЬНИЦУ		ПОДЪЕМ КРЕСЛА		ПРОПОРЦИОНАЛЬНОЕ ИЗМЕНЕНИЕ ЗНАЧЕНИЯ
	ПОДАЧА ГОРЯЧЕЙ ВОДЫ В СТАКАН И ПЛЕВАТЕЛЬНИЦУ		СПУСК КРЕСЛА		ЗАДАННОЕ ЗНАЧЕНИЕ
	ОМЫВ ПЛЕВАТЕЛЬНИЦЫ		ПОДЪЕМ СПИНКИ КРЕСЛА		ЗАПОМИНАНИЕ
	ТАЙМЕР ПОДАЧИ ТЕПЛ. ВОДЫ В СТАКАН		СПУСК СПИНКИ КРЕСЛА		СВЕТИЛЬНИК
	ПОДАЧА ХОЛ. ВОДЫ В СТАКАН И НА ОМЫВ ПЛЕВАТЕЛЬНИЦЫ		АВТОМАТИЧЕСКИЙ ВОЗВРАТ В ИСХОДНОЕ ПОЛОЖЕНИЕ		ВЫЗОВ АССИСТЕНТА / ОТКРЫТИЕ ДВЕРИ
	ТАЙМЕР НА ОМЫВ ПЛЕВАТЕЛЬНИЦЫ		РЕЖИМ ЭКСТРЕННОЙ ПОМОЩИ		СЧЕТЧИК ТАЙМЕРА
	ТАЙМЕР НА ОМЫВ ПЛЕВАТЕЛЬНИЦЫ ПОСЛЕ ПОДАЧИ ВОДЫ В СТАКАН	PR	РЕЖИМ ОПОЛАСКИВАНИЯ		НАСТРОЙКИ
	ТАЙМЕР НА ЗАДЕРЖКУ ВЫКЛЮЧЕНИЯ ФИБРООПТИКИ	RM	ВЫЗОВ ПАМЯТИ		СТАРТОВОЕ МЕНЮ

### 3. СЕРТИФИКАТ УСТАНОВКИ, ТЕХНИЧЕСКОГО КОНТРОЛЯ И ГАРАНТИИ

## СЕРТИФИКАТ УСТАНОВКИ, ТЕХНИЧЕСКОГО КОНТРОЛЯ И ГАРАНТИИ

**«МИЛЬОНИКО» С.р.л.**

юридический и фактический адрес:

via Molise 67/68 Z.I. 70021 Acquaviva delle Fonti (BA), Италия

Тел: +39 080 759552, факс: +39 080 2220970

e-mail: info@miglionico.net www.miglionico.net

### НАСТОЯЩИМ УДОСТОВЕРЯЕТ

УСТАНОВКА МОДЕЛИ <b>“NICE TOUCH G60”</b>  СЕРИЙНЫЙ № _____ ДАТА ____/____/____	КРЕСЛО МОД. “SYNCR0 /  СЕРИЙНЫЙ № _____ ДАТА ____/____/____
---	---

<b>ТЕХНИК (печать и подпись)</b> _____	<b>ДАТА УСТАНОВКИ</b> _____
---	--------------------------------

<b>КЛИЕНТ (печать и подпись)</b>  Страна _____ Улица _____ Город _____ тел/факс _____ e-mail _____	<b>ДИЛЕР (печать и подпись)</b>
--	---------------------------------

- |  |  |
|--|--|
| Получено руководство по эксплуатации и тех. обслуживанию установки           | <input type="checkbox"/> Да <input type="checkbox"/> Нет |
| Получено руководство по эксплуатации и тех. обслуживанию телекамеры          | <input type="checkbox"/> Да <input type="checkbox"/> Нет |
| Получено руководство по эксплуатации и тех. обслуживанию светополимер. Лампы | <input type="checkbox"/> Да <input type="checkbox"/> Нет |
| Получено руководство по эксплуатации и тех. обслуживанию скалера             | <input type="checkbox"/> Да <input type="checkbox"/> Нет |
| Получено руководство по эксплуатации и тех. обслуживанию хирург. аспиратора  | <input type="checkbox"/> Да <input type="checkbox"/> Нет |

Я согласен и разрешаю Miglionico SRL обработку моих персональных данных в соответствии с Законом 675/96 и последующими поправками к законодательному Декрету 196/2003.

<b>КЛИЕНТ (печать и подпись)</b>	<b>MIGLIONICO SRL (печать и подпись)</b> MIGLIONICO SRL Via Molise Lotto 67-68 Z.I. 70021 ACQUAVIVA DELLE FONTI (BA) C.F. 8 P.IVA 05306940726
----------------------------------	---

Этот документ необходимо заполнить полностью и подписать в процессе регистрации с помощью QR-кода в течение 30 дней с даты установки.

**НЕРАЗМЕЩЕНИЕ НАСТОЯЩЕГО ЗАЯВЛЕНИЯ НА ПЛАТФОРМЕ ПРИВЕДЕТ К НЕМЕДЛЕННОМУ ПРЕКРАЩЕНИЮ ДЕЙСТВИЯ ТРЕХЛЕТНЕЙ ГАРАНТИИ.**

### **3.1 ГАРАНТИЙНЫЕ УСЛОВИЯ**

Стоматологическая установка находится на гарантии в течение 12 мес. с даты установки, и не более 24 мес. в случае ее хранения дилером. Продление гарантийного срока должно быть подтверждено дополнительным сертификатом. К установке прилагается «Руководство по эксплуатации и тех.обслуживанию», «Сертификат соответствия» и «Сертификат установки, технического контроля и гарантии». Копия последнего Сертификата должна быть полностью заполнена, подписана и заверена печатью в течение 30 дней с момента монтажа. Невозвращение данного Сертификата аннулирует гарантию, а «Miglionico » S.R.L., со своей стороны, не сможет выполнить обязательства по закону об отслеживании оборудования, и покупатель понесет ответственность за данное нарушение условий.

Гарантией предусмотрена замена неисправных элементов, за исключением частей, подверженных износу :  
трубки, канюли и всасывающие наконечники

-наконечники шприцев

-наконечники для скалеров

-лампочки, фильтры

-порезы обивки

-повреждение окраски от удара

В течение второго, третьего и четвертого лет гарантийное покрытие обеспечивается запасным частям, произведенными в Miglionico, за исключением наконечников и компьютеров.

Гарантия не покрывает расходов на вызов техника, которые несет покупатель. Гарантия при каждой замене деталей продолжается с момента монтажа установки, а не с момента замены детали.

Настоящей гарантией не предусмотрена замена оборудования или предоставление оборудования в пользование на время ремонта.

**Гарантия считается недействительной в случае: невозвращения «Сертификата установки, технического контроля и гарантии», или его неполного заполнения:**

- ремонта оборудования неавторизованным персоналом, или с использованием не оригинальных запчастей установки;
- использования зап. частей или оборудования, не предусмотренных производителем;
- ущерба, причиненного стихийными бедствиями, ненадлежащим использованием техники
- повреждений, вызванных стихийным бедствием, неправильным использованием оборудования , подделкой, модификациями продукта или серийным номером, небрежности при монтаже , осуществленном не в соответствии с инструкциями, при модификации изделия или случайного повреждения из-за небрежности клиента . Гарантия также не распространяется на неисправности, возникшие из за внезапных изменений напряжения, а также в случае сбоев, вызванных проникновением жидкостей, огня, электростатического разряда, вызванного молнией и пр.

**Вся сопроводительная документация, касающаяся инструментов, светильника, компрессора, аспираторов, является неотъемлемой частью настоящего Руководства.**

### **3.2 НАЗНАЧЕНИЕ**

Установка предназначена для диагностики, профилактики, контроля и лечения заболеваний полости рта и ротоглотки. Установка используется для проведения стоматологических вмешательств, отведения слюны, воды, крови, жидкостей, используемых для обработки оперируемых участков, а также освещения ротовой полости.

### **3.3 СЕРИЙНЫЕ И ДОПОЛНИТЕЛЬНЫЕ АКСЕССУАРЫ**

Оборудование оснащается аксессуарами только по заказу клиента. Поставляемые аксессуары:

- АКСЕССУАРЫ ДЛЯ СТОЛИКА ВРАЧА
- АКСЕССУАРЫ ДЛЯ ПАНЕЛИ АССИСТЕНТА
- АКСЕССУАРЫ ДЛЯ ГИДРОБЛОКА

### 3.4 РЕГИСТРАЦИЯ ПРОДУКТА И ОБСЛУЖИВАНИЕ КЛИЕНТОВ

ля более эффективной обработки отзывов и запросов конечных клиентов, а также для обеспечения отслеживания продукции посредством сбора данных об установке, компания Miglionico создала новый офис обслуживания клиентов. Контактная информация нового офиса:



**Maria Mastrorocco**  
 customercare@miglionico.net  
 +39 3427835677

Кроме того, для упрощения регистрации продукции и получения бесплатного продления гарантии на 3 года сверх стандартного гарантийного срока в 1 год, начиная со стоматологической установки с серийным номером 24SY-04692 (17-я неделя производства), на панели врача стоматологической установки вместо формы запроса на продление Вы найдете следующую наклейку:



🇮🇹 GRAZIE PER AVER SCELTO IL NOSTRO PRODOTTO    🇬🇧 THANK YOU FOR CHOOSING OUR PRODUCT  
 🇫🇷 MERCI D'AVOIR CHOISI NOTRE PRODUIT    🇪🇸 GRACIAS POR ELEGIR NUESTRO PRODUCTO  
 🇩🇪 VIELN DANK, DASS SIE SICH FÜR UNSER PRODUKT ENTSCHIEDEN HABEN

Per beneficiare dell'estensione di garanzia registra entro 2 mesi il tuo prodotto  
 Register your product within 2 months to obtain the free warranty extension

🇮🇹 **REGISTRA IL TUO RIUNITO**    🇬🇧 **REGISTER YOUR UNIT**  
 Enregistrez votre produit dans un délai de 2 mois pour bénéficier de l'extension de garantie gratuite  
 Registra tu producto dentro de 2 meses para beneficiar de la extensión de garantía gratuita

🇫🇷 **ENREGISTREZ VOTRE UNITÉ**    🇪🇸 **REGISTRA TU EQUIPO**  
 Registrieren Sie Ihr Produkt innerhalb von 2 Monaten, um von der Garantieverlängerung zu profitieren

🇩🇪 **REGISTRIEREN SIE IHRE BEHANDLUNGSEINHEIT**

SCANSIONA IL QR CODE SUL RETRO • SCAN THE QR CODE ON THE BACK  
 SCANNER LE QR CODE AU DOS • ESCANEA EL CÓDIGO QR EN LA PARTE TRASERA  
 SCANNEN SIE DEN QR-CODE AUF DER RÜCKSEITE

**miglionico**  
DENTAL EQUIPMENT



🇮🇹 REGISTRA IL PRODOTTO PER OTTENERE L'ESTENSIONE DI GARANZIA GRATUITA  
 🇬🇧 REGISTER YOUR PRODUCT TO OBTAIN THE FREE WARRANTY EXTENSION  
 🇫🇷 ENREGISTREZ VOTRE PRODUIT POUR OBTENIR L'EXTENSION DE GARANTIE GRATUITE  
 🇪🇸 REGISTRA TU PRODUCTO PARA OBTENER LA EXTENSION DE GARANTÍA GRATUITA  
 🇩🇪 REGISTRIEREN SIE DAS PRODUKT, UM DIE KOSTENLOSE GARANTIEVERLÄNGERUNG ZU ERHALTEN

🇮🇹 SCARICA IL MANUALE D'USO  
 🇬🇧 DOWNLOAD THE USER MANUAL  
 🇫🇷 TÉLÉCHARGEZ LE MANUEL D'UTILISATION  
 🇪🇸 DESCARGA EL MANUAL DE USUARIO  
 🇩🇪 LADEN SIE DAS HANDBUCH HERUNTER

🇮🇹 SODDISFATTO DELL'ACQUISTO? LASCIACI LA TUA OPINIONE  
 🇬🇧 ARE YOU HAPPY WITH YOUR PURCHASE? LEAVE US YOUR OPINION  
 🇫🇷 ÊTES-VOUS SATISFAITS DE VOTRE ACHAT? LAISSEZ VOTRE ÉVALUATION  
 🇪🇸 ¿ESTÁS SATISFECHO DE TU COMPRA? DEJA TU OPINIÓN  
 🇩🇪 SIND SIE MIT DEINER ANSCHAFUNG ZUFRIEDEN? HINTERLASSEN SIE IHRE MEINUNG

23NS-04120 23NG-02914

Чтобы зарегистрировать продукт, клиенту необходимо выполнить следующие действия:

- Отсканируйте первый QR-код с серийным номером с помощью камеры смартфона;
- Заполните все поля информацией о своей клинике;
- Введите дату установки и прикрепите фотографию ФОРМЫ УСТАНОВКИ, ПРОВЕРКИ И ГАРАНТИИ, заполненной техником, установившим стоматологическую установку;
- Примите условия политики конфиденциальности и нажмите «Отправить».

**Сертификат расширенной гарантии будет отправлен на адрес электронной почты, указанный Вами при регистрации. Вам больше не нужно будет отправлять форму установки для продления гарантии..**

**ВНИМАНИЕ:** Не забудьте другие QR-коды на этикетке! Напоминаем, что Вы можете скачать руководство пользователя с помощью центрального QR-кода и оставить отзыв, если Вы остались довольны покупкой!



Кроме того, внутри гидроблока будет присутствовать следующий QR-код, который позволит клиенту в любое время ознакомиться с руководством по эксплуатации.



Для определения степени удовлетворенности клиентов новой производственной линией мы проведем опрос об удовлетворенности клиентов приобретенной продукцией.

Для получения дополнительной информации или по вопросам, связанным с конкретными потребностями, пожалуйста, свяжитесь с директором по продажам Katia Cea по адресу [k.cea@miglionario.net](mailto:k.cea@miglionario.net) (+39 3349910634) или с нашим отделом обслуживания клиентов. [customer care@miglionario.net](mailto:customer care@miglionario.net).

## **4. ОПЕРАЦИОННАЯ СРЕДА И РЕКОМЕНДАЦИИ**

### **4.1 ОПЕРАЦИОННАЯ СРЕДА**

Операционная среда должна соответствовать следующим требованиям:

- Минимальный размер помещения - 7,5 кв.м; длина - 3м;
- гигиеничное напольное покрытие;
- Рекомендуемое освещение - флуоресцентные лампы 5500°k



Электропроводка, канализация, воздушный компрессор и хирургический аспиратор должны соответствовать действующим нормативам.

### **4.2 КРЕПЛЕНИЕ УСТАНОВКИ К ПОЛУ**

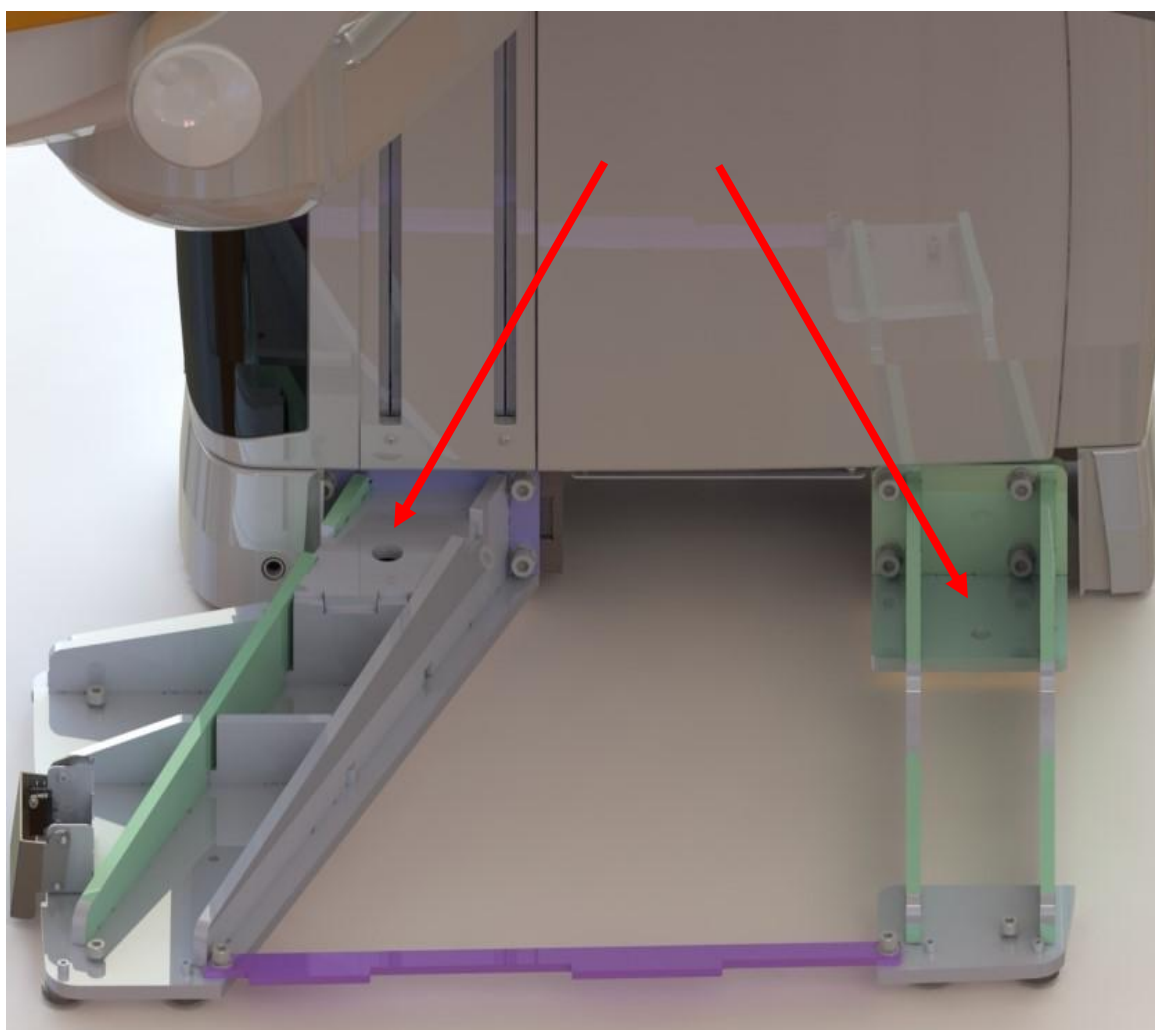
**ВНИМАНИЕ:** Рекомендуется крепить стоматологическую установку к полу с помощью двух дюбелей 10 мм



## 5. ТРЕБОВАНИЯ К ИСТОЧНИКАМ ПИТАНИЯ И УСТАНОВКЕ

ОПИСАНИЕ	ТЕХНИЧЕСКИЕ ТРЕБОВАНИЯ
Среда	<ul style="list-style-type: none"> <li>• Относительная влажность от 45% до 75%</li> <li>• Температура от 15°C до 35°C</li> <li>• Атмосферное давление 860mbar ÷ 1060mbar (645 mmHg a 795 mmHg)</li> </ul>
Водопровод 	<p>Качество питьевой воды должно соответствовать нормативам. Для подачи воды в установку следует использовать фильтрованную и декальцинированную питьевую воду. Вода должна иметь следующие характеристики:</p> <ul style="list-style-type: none"> <li>• жесткость 15 ÷ 20 F° (франц.град.)</li> <li>• давление 150 ÷ 400 кПа (1.5 ÷ 4 бар)</li> <li>• напор &gt; 3л/мин 400 кПа (4 Бар)</li> </ul> <p>При давлении свыше 400 кПа (4 Бар) установить редуктор давления. Труба подачи воды должна быть снабжена краном. Перед установкой следует обязательно прочистить трубы для предотвращения попадания загрязнений в систему подачи воды, а также прочистить саму систему для ее полной очистки...</p>
Электропроводка 	<p>Должна соответствовать действующим на момент установки нормативам для помещений, используемых в качестве медицинских амбулаторий типа 'А'. Напряжение однофазной сети 230В ± 10% частота 50Гц..</p>
Электропитание 	<p>Должно соответствовать паспортным данным оборудования. Допустимое отклонение напряжения ± 10%. Максимальная мощность – 500 Ватт. Установка оснащена клеммной коробкой для постоянного подключения к электросети с двухполюсным УЗО 10А-250В, IAN=0,03 А....</p>
Аспирационная установка	<p>В санитарно-экологических целях, отводная труба аспирационной установки должна выбрасывать воздух за пределы помещения. Подземные или наружные трубы должны иметь напор воздуха 350 л/мин при давлении 20кПа (0.2 Бар).</p>
Воздушный компрессор	<p>Компрессор должен быть установлен в чистом, проветриваемом помещении, вдали от источников тепла и выброса воздуха хирургического аспиратора. Требуемое давление воздуха - 500кПа e 700 кПа (5 ÷ 7 Бар). Напор воздуха &gt;= 60л/мин. при 500 кПа (5 Бар). Компрессор оснащен установкой осушения воздуха и антибактериальным фильтром. Труба подачи воздуха должна быть снабжена краном остановки..</p>
Канализация	<p>Канализационные трубы должны быть изготовлены из ПВХ (или иного материала высокого качества), и быть установлены с наклоном не менее 1.5 см/метр, открываемый сифон на каждые 4м труб, если канализационный стояк находится на расстоянии, превышающем указанное..</p>
Вес и размеры	<p>Общий вес (кресло, установка, светильник) Kg. 245</p>

## 6. ТЕХНИЧЕСКИЕ ДАННЫЕ

### 6.1 УСТАНОВКА

Аппарат не пригоден для использования анестетической смеси, воспламеняемой кислородом или закисью азота.

МОДЕЛЬ	NICE TOUCH (G60) – (G60P) – (G60PC)
КЛАССИФИКАЦИЯ (EN 60601-1)	КЛАСС I Типо B <sup>+</sup>
КЛАССИФИКАЦИЯ (93/42 СЕЕ)	КЛАСС II а
НАПРЯЖЕНИЕ ПИТАНИЯ	230 V
ПЕРЕМЕННЫЙ ОДНОФАЗНЫЙ ТОК	50/60 Hz
ПОТРЕБЛЯЕМАЯ МОЩНОСТЬ ПРИ ПОЛНОЙ НАГРУЗКЕ	500 VA
МАКС. ДОПОЛНИТЕЛЬНАЯ НАГРУЗКА НА ПОДНОС	KG 1,5

### 6.2 КРЕСЛО

Аппарат не пригоден для использования анестетической смеси, воспламеняемой кислородом или закисью азота.

МОДЕЛЬ	SYNCRO (NSY)
КЛАССИФИКАЦИЯ (EN 60601-1)	КЛАСС I Типо E <sup>+</sup>
КЛАССИФИКАЦИЯ 93/42 СЕЕ	КЛАСС I
НАПРЯЖЕНИЕ ПИТАНИЯ	230 V
ПЕРЕМЕННЫЙ ОДНОФАЗНЫЙ ТОК	50 Hz
ИНТЕРВАЛЬНЫЙ РЕЖИМ ФУНКЦИОНИРОВАНИЯ	3 мин. работы 18 мин. отдыха
МИН. ВЫСОТА СИДЕНИЯ	410 mm
МАКС. ВЫСОТА СИДЕНЬЯ	900 mm
МОТОР ПОДЪЕМА КРЕСЛА	ЭЛЕКТРОДВИГАТЕЛЬ 46 Vdc MAX 10,5 A
МОТОР СПИНКИ	ЭЛЕКТРОДВИГАТЕЛЬ 24 Vdc MAX 5,2 A
МОТОР ВРАЩЕНИЯ КРЕСЛА	ЭЛЕКТРОДВИГАТЕЛЬ 46 Vdc MAX 2 A
МОТОР ПОДСТАВКИ ДЛЯ НОГ	ЭЛЕКТРОДВИГАТЕЛЬ 20 Vdc MAX 2 A
МОТОР ПОДСТАВКИ ДЛЯ ОБУВИ	ЭЛЕКТРОДВИГАТЕЛЬ 24 Vdc MAX 2 A
МОТОР ПЛЕВАТЕЛЬНОСТИ	ЭЛЕКТРОДВИГАТЕЛЬ 11 Vdc MAX 1 A
МАКС.ГРУЗОПОДЪЕМНОСТЬ	KG 180
СТЕПЕНЬ ЗАЩИТЫ ОТ ПОПАДАНИЯ ВОДЫ	IPX0 – – УСТРОЙСТВО НЕ ИМЕЕТ ЗАЩИТЫ ОТ ВЛАГИ

### 6.3 СВЕТИЛЬНИК

Если светильник не включен в комплектацию производителем, он должен соответствовать требованиям Директивы 93/42 ЕС, а также нормативу CEI-EN 60601-1, иметь Сертификат Соответствия ЕС и руководство по эксплуатации.

Технические характеристики:

- Электропитание: светодиодная лампа: 19Vac +/- 10 % акс.мощность 30W
- Макс. вес 10 kg
- Диаметр крепежной оси  $\varnothing$  35 mm высота 60 mm

Режим включения, регулировка яркости и выключения описаны в параграфе “ПАНЕЛЬ УПРАВЛЕНИЯ”.

### 6.4 РЕНТГЕН

Если оборудование не поставляется компанией MIGLIONICO, оно должно соответствовать действующим нормам, иметь Декларацию о соответствии стандартам ЕС и руководство пользователя, одобренное компанией Miglionico.

Характеристики подключения::

- Источник питания должен быть независим от стоматологической установки и подключен к защитному выключателю, параметры которого соответствуют характеристикам рентгена..
- Диаметр соединительного штифта должен определяться в зависимости от модели.

**7. ОГРАНИЧЕНИЯ ПОМЕЩЕНИЯ**

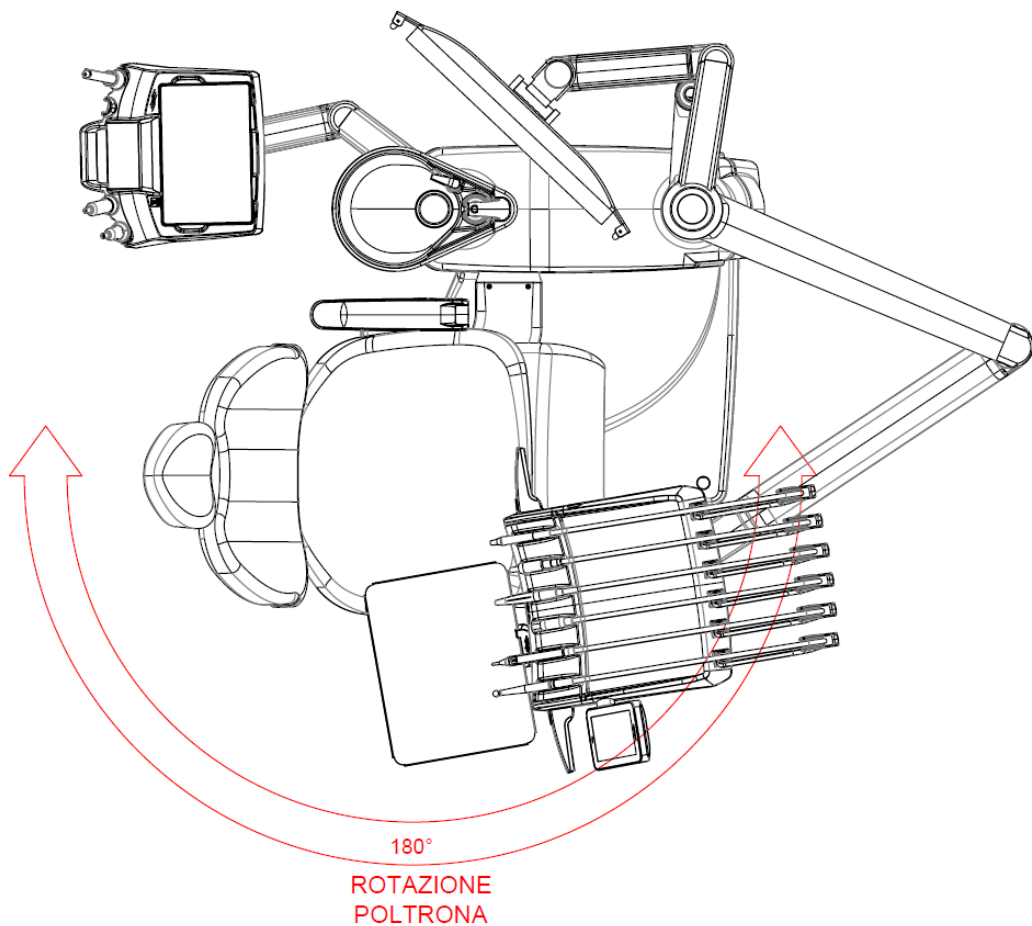
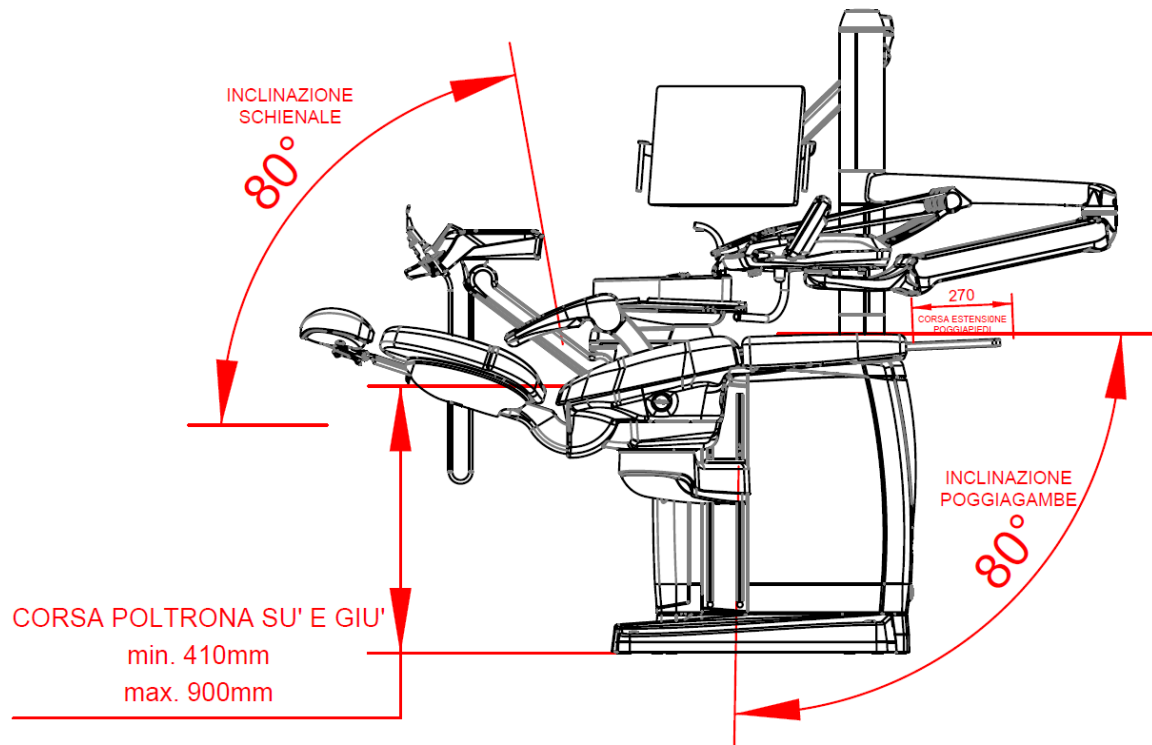

**8. РАЗМЕРЫ**

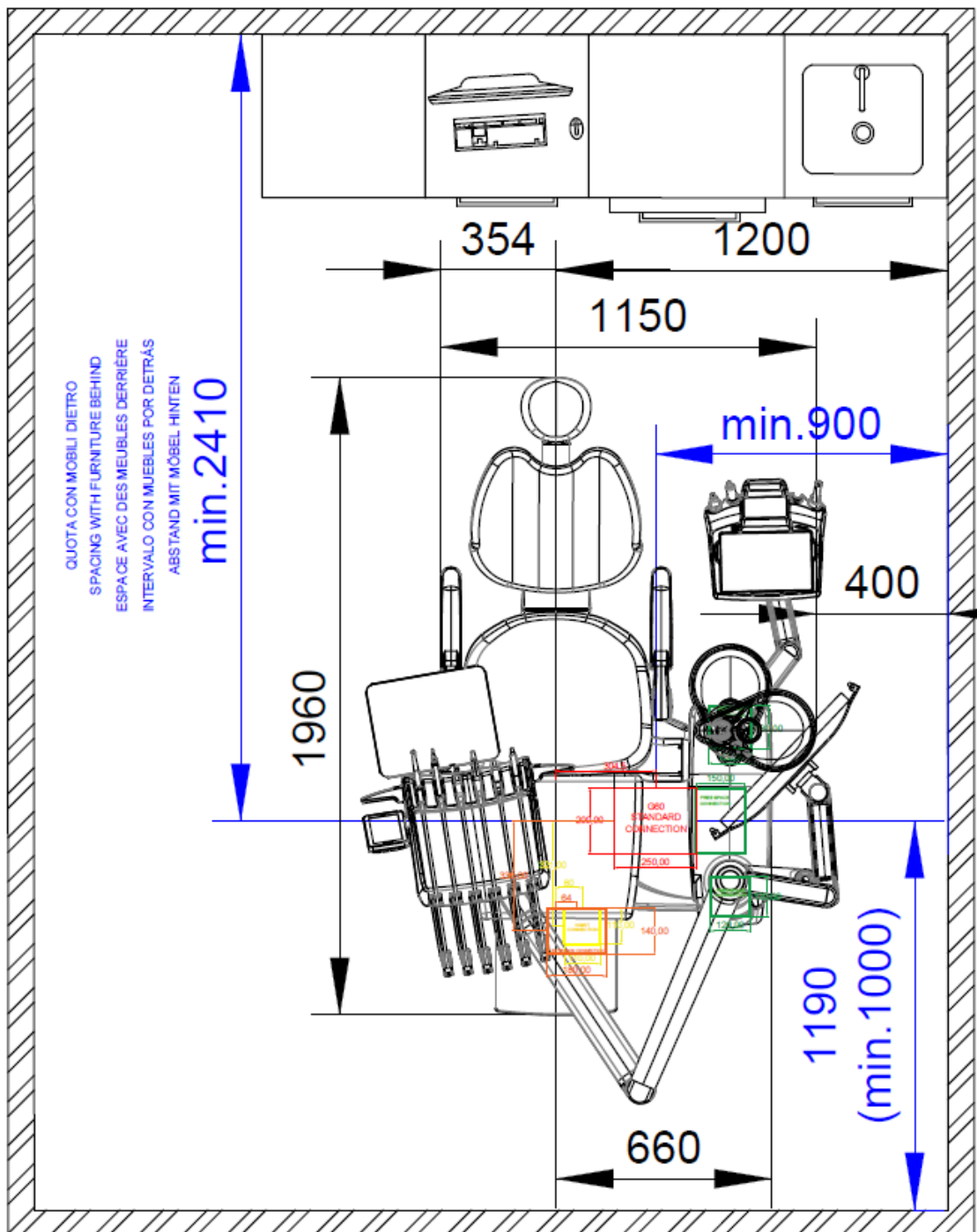

**Стандартная точка крепления**



**Точка крепления для стоматологической установки Miglionico (модели NG - NT – Nice Glass/Touch )**



**Точка крепления для других стоматологических установок**

## 9. ОСНОВНЫЕ РЕКОМЕНДАЦИИ

Данное оборудование соответствует Нормативам CEI EN 60601-1 («Общие нормативы безопасности электро- медицинского оборудования») и CEI EN 60601-1-2, и удовлетворяет требованиям Директивы ЕС 93/42 .

Оборудование предназначено для использования исключительно врачом-стоматологом, при возможной помощи вспомогательного квалифицированного стоматологического персонала.

### **Обязательно изучение Руководства по эксплуатации и всех инструкций по использованию инструментов.**

По завершению монтажа установки, перед первым использованием оборудования, выполнить следующее:

- Простерилизовать операционные инструменты, находящиеся в нестерильной упаковке (см.параграф «Операционные инструменты»).
- Простерилизовать АВТОКЛАВИРУЕМЫЕ детали при температуре 135°C в автоклаве..
- Проздезинфицировать все элементы, которые, как правило, не контактируют с пациентом (см.параграф «Чистка и дезинфекция»)
- Включить функцию ополаскивания и подачи воды на инструмент на 3 мин., чтобы обеспечить попадание дезинфицирующей жидкости в систему подачи воды in circolo.
- Снимать насадки и фрезы с операционных инструментов после каждой операции.

Рекомендуется защищать глаза, дыхательные пути, рот и кожу от отлетающих частиц при помощи защитных очков, маски и одноразовых перчаток, а также использовать высокоскоростной аспиратор для втягивания пыли и мелких частиц, образующихся при использовании инструментов.

Пациенту рекомендуется в гигиенических целях не надевать одежду с короткими рукавами.

**ВНИМАНИЕ:** После каждого вмешательства снимать инструменты (микромотор, турбину, скалер, оптический наконечник полимеризационной лампы, чехол пистолета, ручки и силиконовую мембрану, находящуюся под инструментами) и проводить их стерилизацию для профилактики перекрестного заражения.



## 10. МЕРЫ ПРЕДОСТОРОЖНОСТИ

Miglionico »S.R.L. не несет ответственности в плане безопасности и надежности оборудования, в случае если:

- установки была осуществлена не авторизованным техническим персоналом, не имеющим соответствующий аттестат
- помещения, в которых устанавливается оборудование, не соответствуют предписаниям закона вносятся изменения (подключение иных медицинских приборов или аксессуаров) или используются не оригинальные запчасти originale,
- оборудование не используется надлежащим образом, описанным в Руководстве,
- не проводится ежегодный технический осмотр, в соответствии со сроками, установленными авторизованным техником.
- **система водоснабжения остается открытой в отсутствие персонала.**

Перед тем, как привести в действие механизм кресла, удостовериться, что вспомогательные столики и иные аксессуары, находящиеся вблизи кресла, не затрудняют его движения .



**ВНИМАНИЕ .**Снимать картеры только после отключения всей установки.



**ВНИМАНИЕ:** Передний картер основания может быть снят только авторизованным техническим персоналом, т.к. после отключения электропитания, некоторые элементы установки остаются под напряжением...Для использования, технического обслуживания, стерилизации и чистки инструментов ознакомиться с инструкциями, находящимися в упаковке. «Miglionico » S.R.L. не несет ответственности в случае причинения материального ущерба или вреда людям по причине несоблюдения вышеописанных инструкций.

### **10.1 ОТКРЫТИЕ КРЫШКИ ЭЛЕКТРИЧЕСКИХ ПОДКЛЮЧЕНИЙ**

После снятия боковых крышек водоблока (см. пункт 34) открутите 3 болта на внешней боковой панели и 3 болта на внутренней боковой панели и снимите переднюю крышку.

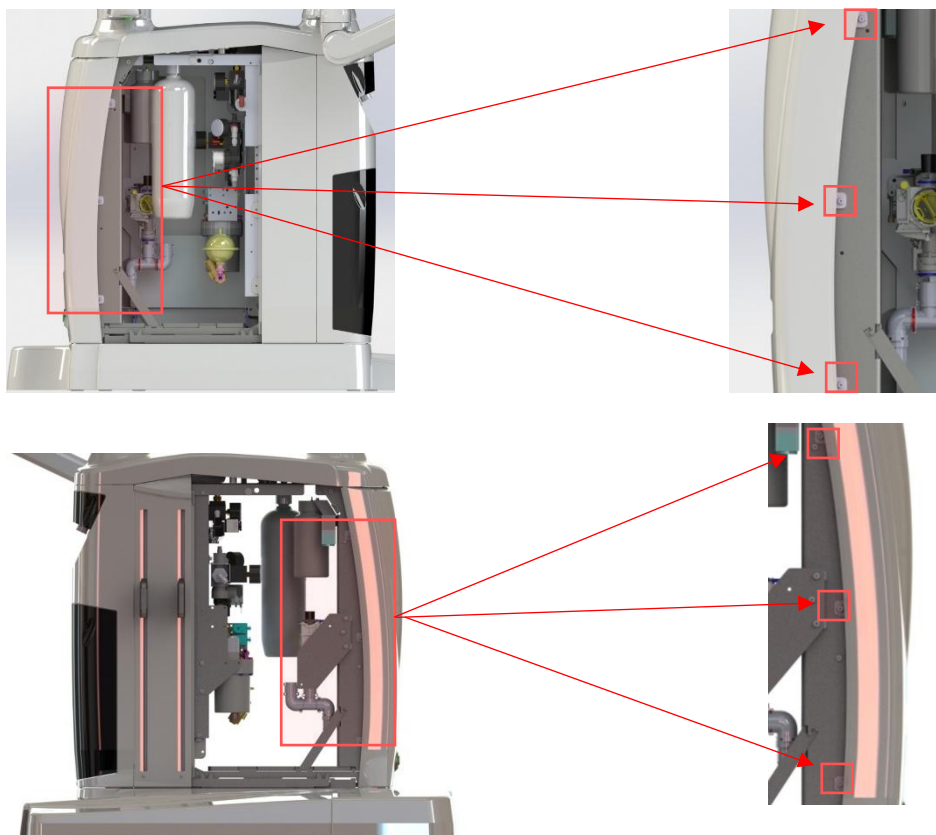

### **11. УТИЛИЗАЦИЯ УПАКОВКИ**

Материалы, использованные для изготовления упаковки, пригодны для вторичной переработки на 100%, и должны быть доставлены в соответствующий пункт сбора отходов, где будут повторно использованы или утилизированы..

### **12. УТИЛИЗАЦИЯ УСТАНОВКИ**

По окончании срока службы установки, перед тем, как доставить ее в соответствующий пункт переработки и утилизации материалов, следует удалить электропровода и предохранители и уничтожить электронные части.

### 13. РАСПОЛОЖЕНИЕ ЭТИКЕТОК

#### 13.1 ВНЕШНИЕ ЭТИКЕТКИ

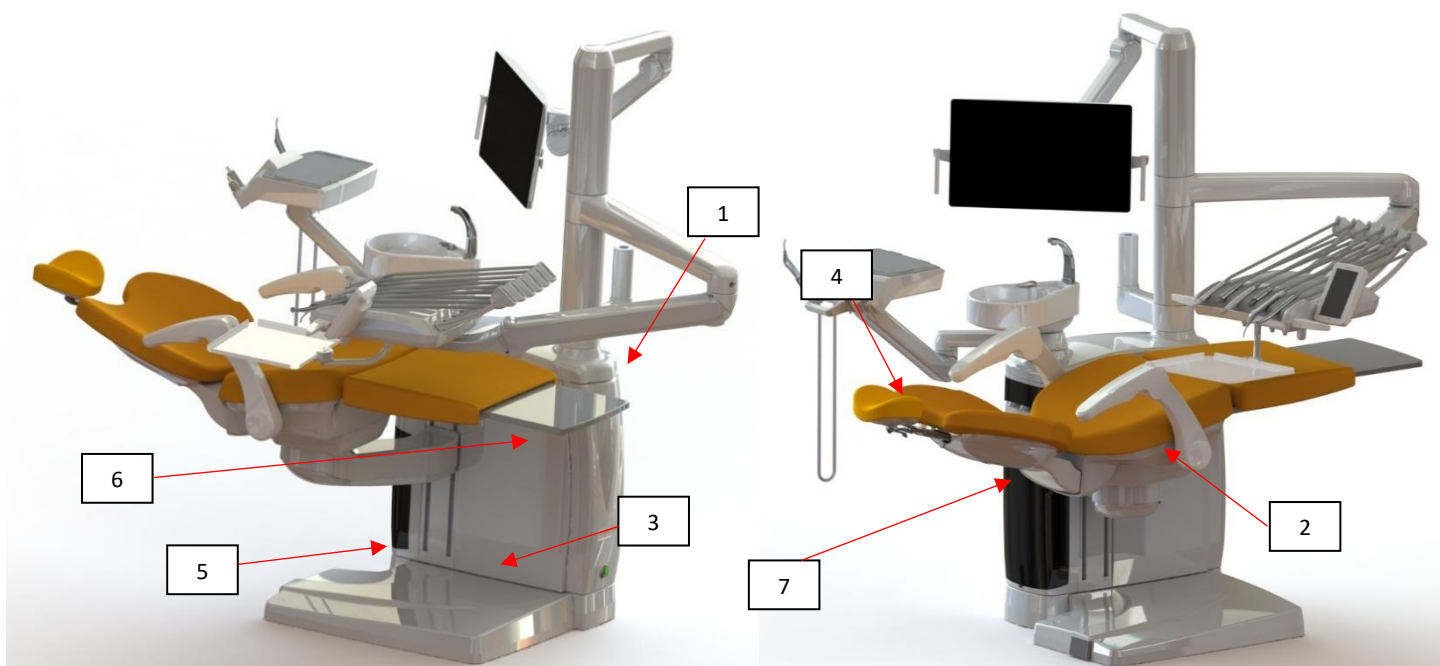

1	КНОПКА ОТКРЫТИЯ КАРТЕРА ГИДРОБЛОКА	
2	МЕРЫ ПРЕДОСТОРОЖНОСТИ	
3	ЛОГОТИП CE	
4	модель ЛОГОТИП G60	
5	ВКЛЮЧЕНИЕ/ВЫКЛЮЧЕНИЕ	
6	СЕР. НОМЕР КРЕСЛА	
7	СЕР. НОМЕР ГИДРОБЛОКА	

### 13.2 ЭТИКЕТКИ ПЕДАЛИ

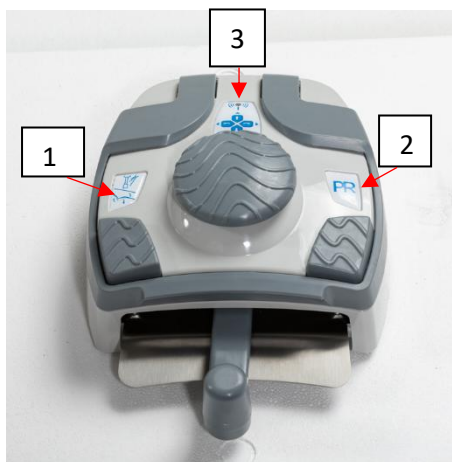

1	<ul style="list-style-type: none"> <li>- ВЫЗОВ НУЛЕВОГО ПОЛОЖЕНИЯ ПАЦИЕНТА</li> <li>- АКТИВАЦИЯ/ДЕАКТИВАЦИЯ ВОДЫ НА ИНСТРУМЕНТ ПРИ ИЗВЛЕЧЕНИИ ИНСТРУМЕНТА</li> </ul>	
2	ПОЛОЖЕНИЕ ПОЛОСКАНИЯ	
3	ДЖОЙСТИК ДВИЖЕНИЯ КРЕСЛА	

### 13.3 ЭТИКЕТКИ ОСНОВАНИЯ КРЕСЛА

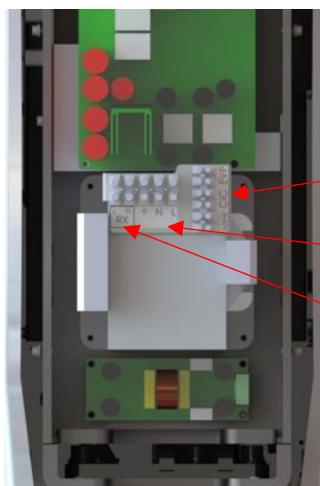

1	ВЫХОД УПРАВЛЕНИЙ	
2	ВХОД ПИТАНИЯ СТОМАТОЛОГИЧЕСКОЙ УСТАНОВКИ	
3	ВХОД ПИТАНИЯ РЕНТГЕНА	

### 13.4 ЭТИКЕТКИ ГИДРОБЛОКА

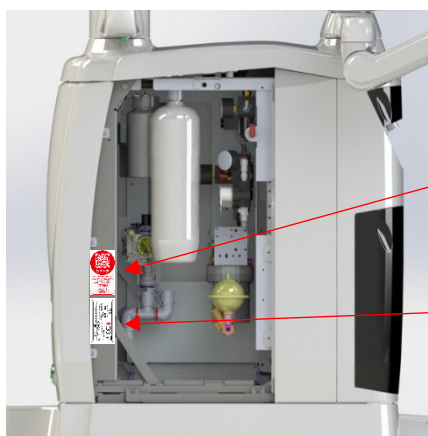

1	QR КОД РУК. ВА ПО ЭКСПЛУАТАЦИИ	
2	СЕР. НОМЕР УСТАНОВКИ	

## 14. СЕРИЙНЫЕ НОМЕРА

Установка идентифицируется посредством серийного номера, указанного на этикетке. Для получения информации или запчастей необходимо указать серийный номер оборудования.

СМ. ГЛАВЫ 13.4 е 13.1.



## 15. ВКЛЮЧЕНИЕ И ВЫКЛЮЧЕНИЕ УСТАНОВКИ

Установка снабжена общим переключателем, расположенным в нижней части кресла. После нажатия на кнопку переключателя загорается светоиндикатор зеленого цвета, расположенный в самой кнопке, а также два светоиндикатора на дисплее панели врача, сигнализируя о подключении электропитания. Повторное нажатие на кнопку отключает установку от электросети. Рекомендуется отключать установку во время рабочего перерыва, а также перед любым техосмотром, требующим доступ к частям, защищенным картерами.

**Прежде всего выключить установку, нажав на кнопку на дисплее.**



**ВНИМАНИЕ:** Передний картер основания может быть снят только авторизованным техническим персоналом, т.к. после отключения электропитания, некоторые элементы установки остаются под напряжением.



## 16. ИНСТРУКЦИЯ ПО ЭКСПЛУАТАЦИИ – ФУНКЦИИ СВЕТОДИОДНОЙ ПОДСВЕТКИ

### 16.1 ИНСТРУКЦИЯ ПО ЭКСПЛУАТАЦИИ

Для приведения в действие того или иного инструмента на панели врача, необходимо извлечь инструмент из своего гнезда (для выбора функции), а затем включить его с помощью педали управления (см. «Функции педали»). Пистолет «вода-воздух» включается не педалью, а кнопками, расположенными на самом пистолете.

Установка оснащена системой приоритетного функционирования инструментов: находится в действии только первый извлеченный инструмент, остальные находятся в режиме ожидания.

Дренажная система **антивсасывания жидкостей (AF)** сводит к минимуму скапливание жидкости или фрагментов, поступающих из обрабатываемого участка, в распылительных отверстиях инструментов. При активированной функции «подача воды на инструмент» или «подача воды на инструмент вкл./выкл.», система выпускает в отверстие распылителя сжатый воздух при каждом отпуске рычага педали.

**ВНИМАНИЕ:** При извлечении инструмента из своего гнезда, функция регулирования кресла отключается, во избежание случайных движений кресла во время работы с пациентом.



### 16.2 ФУНКЦИИ СВЕТОДИОДНОЙ ПОДСВЕТКИ

#### 16.2.1 ПУЛЬТ УПРАВЛЕНИЯ

Стоматологическая установка G60 оснащена встроенной светодиодной подсветкой, которая улучшает ее дизайн и наглядно информирует врача об активации и состоянии инструментов и встроенных функций. Яркость и цвет светодиодной панели можно регулировать с помощью пульта дистанционного управления.



### 16.2.2 ВЫБОР ПОДСВЕТКИ И СВЕТОВЫЕ ЭФФЕКТЫ

При нажатии кнопок изменения цвета визуальные эффекты меняются, как показано.:

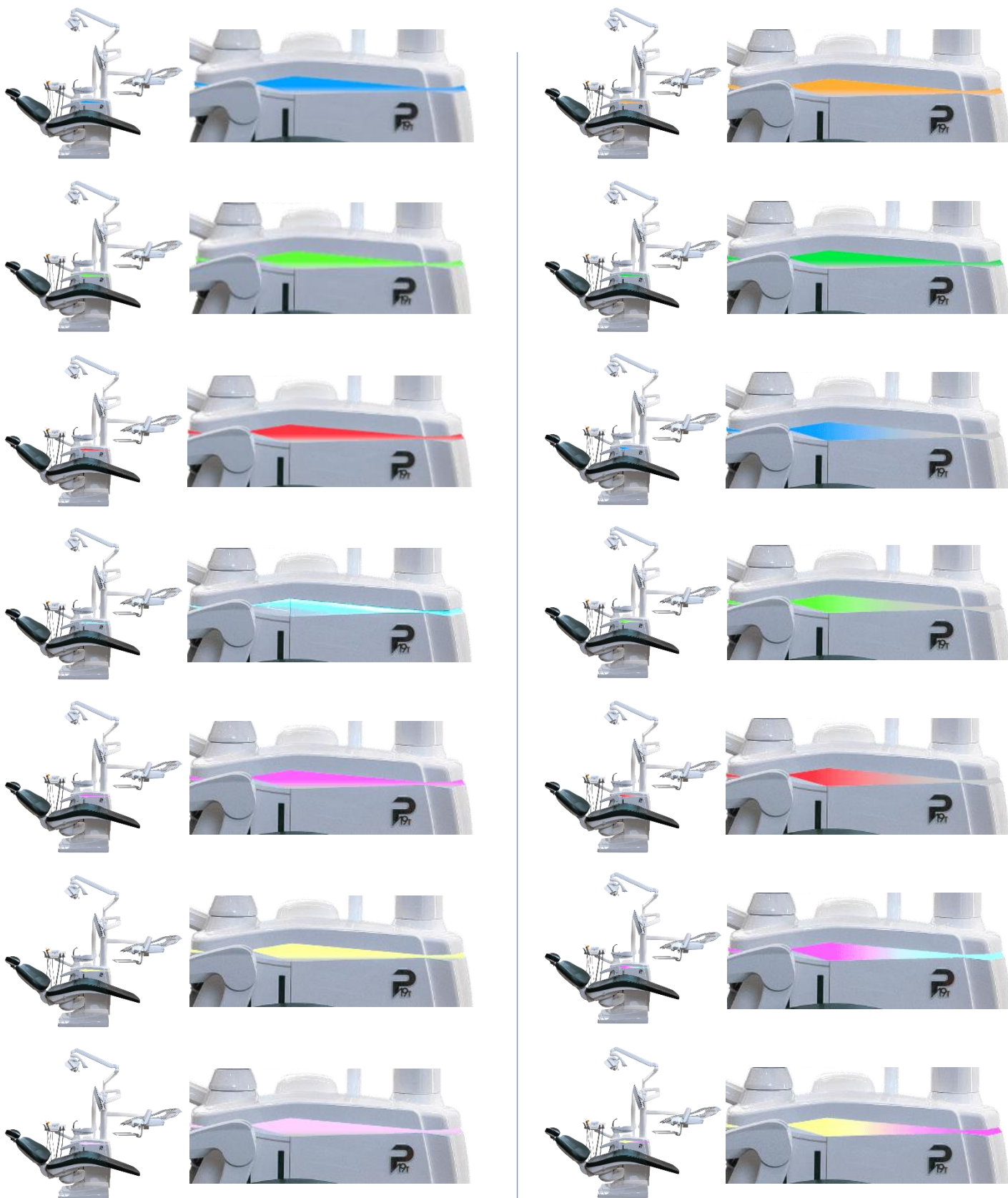

### 16.2.3 ВИЗУАЛЬНЫЕ ЭФФЕКТЫ И ФУНКЦИИ

При активации кнопки  светодиодная панель будет мигать красным.



При активации кнопки  светодиодная панель будет мигать зеленым.



При активации кнопки  часть полосы станет желтой.



При активации кнопки  часть панели станет пурпурной.



Во время интенсивного цикла дезинфекции полоска приобретет динамичный желтый эффект.



## 17. КЛАВИАТУРА УПРАВЛЕНИЯ G60



### 17.1 ВЫКЛЮЧЕНИЕ TOUCH

	При нажатии на значок в течение 5 секунд сенсорная панель выключается. После этого стоматологическую установку можно выключить с помощью главного выключателя
---	---

### 17.2 ОЧИСТКА/БЛОКИРОВКА ЭКРАНА

	Нажатием на 3 сек. иконки активируется блокировка экрана на 20 секунд для очистки экрана .
---	--

### 17.3 АККУМУЛЯТОР ПЕДАЛИ WI-FI

	Индикатор уровня заряда аккумулятора педали WI-Fi. Зеленый цвет показывает достаточный заряд , красный цвет показывает необходимости подзарядки. Только для педали WI-Fi .
---	--

### 17.4 НАСТРОЙКИ ДАТЫ И ВРЕМЕНИ

На дисплее на любом экране в верхней части всегда будет видна с дата и время. Чтобы установить дату и время, нажмите на панель, откроется экран с календарем и настройкой времени. Выберите желаемую дату и время и нажмите на иконку в правом нижнем углу, чтобы сохранить. Если вы случайно нажали на дату и время, просто нажмите на значок сохранения, не внося никаких изменений, или снова нажмите на панель.



### 17.5 УСТАНОВКА СЧЕТЧИКА ОБРАТНОГО ОТСЧЕТА ВРЕМЕНИ

С помощью значка обратного отсчета времени Вы можете установить секундомер, который начнет обратный отсчет. В положении снятого инструмента (например, светополимеризационной лампы), таймер будет вести отсчет времени и будет отображаться на панели вместо значка секундомера. В конце обратного отсчета устройство издаст звуковой сигнал.

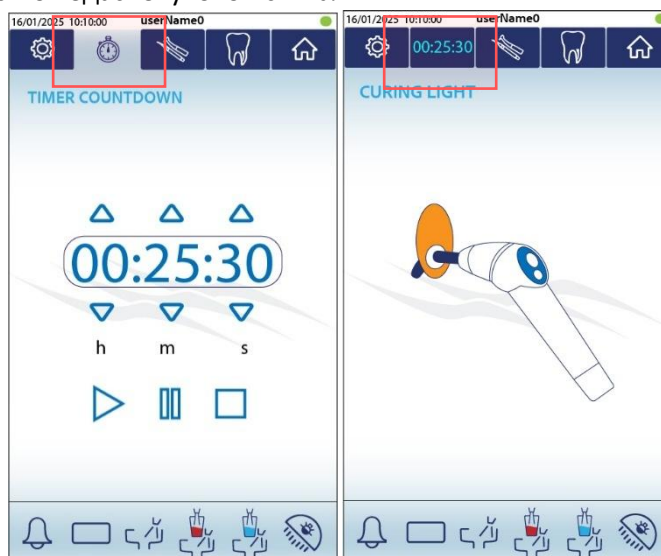

## 17.6 НАСТРОЙКИ ТАЙМЕРОВ ВОДЫ И ФИБРООПТИЧЕСКОЙ ПОДСВЕТКИ

Через значок НАСТРОЙКИ можно установить таймеры, относящиеся к подаче воды в стакан пациента, на омыв плевательницы и фиброоптической подсветки инструментов .

### 17.6.1 ТАЙМЕР

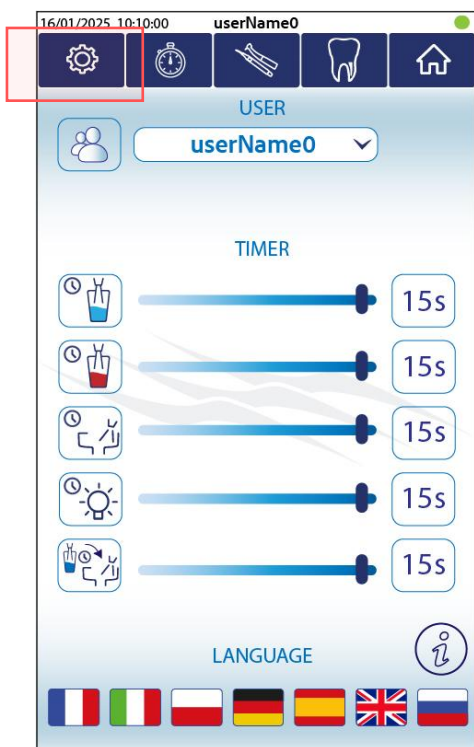

	<b>ТАЙМЕР ПОДАЧИ ТЕПЛОЙ ВОДЫ В СТАКАН ПАЦИЕНТА</b> Позволяет регулировать время подачи теплой воды в стакан. Время может быть установлено от 1 до 15 секунд с помощью курсора .
	<b>ТАЙМЕР ПОДАЧИ ПРОХЛАДНОЙ ВОДЫ В СТАКАН ПАЦИЕНТА</b> Позволяет регулировать время подачи прохладной воды в стакан. Время может быть установлено от 1 до 15 секунд с помощью курсора .
	<b>ТАЙМЕР ПОДАЧИ ПРОХЛАДНОЙ ВОДЫ В ПЛЕВАТЕЛЬНИЦУ</b> Позволяет регулировать время подачи воды в стакан. Время может быть установлено от 1 до 15 секунд с помощью курсора.
	<b>ТАЙМЕР ФИБРООПТИКИ</b> Позволяет регулировать время задержки выключения фиброоптики инструментов. С помощью курсора можно установить от 1 до 15 секунд.
	<b>ТАЙМЕР ЗАДЕРЖКИ ОМЫВА ПЛЕВАТЕЛЬНИЦЫ</b> Позволяет установить время до 15 секунд на задержку омыва плевательницы после наполнения стакана. Перемещая курсор к минимуму, иконка покажет "OFF", что значит омыв плевательницы произойдет сразу после наполнения стакана.

### 17.6.2 ПОЛЬЗОВАТЕЛИ

Стоматологическая установка может обслуживать до 4 пользователей. Для каждого пользователя будут сохраняться персонализированные параметры, такие как положения кресла (1, 2, 3, 4), параметры настроек микромоторов. Кроме того, есть возможность переименовывать пользователей, нажимая и удерживая выбранного пользователя .



## 17.7 ДВИЖЕНИЕ И ПРОГРАММИРОВАНИЕ ПОЛОЖЕНИЙ КРЕСЛА

Прежде чем выполнять какие-либо движения, убедитесь, что руки и ноги пациента находятся близко к телу.

Убедитесь, что пациент сохраняет правильное положение во время фаз движения (см. рисунок).

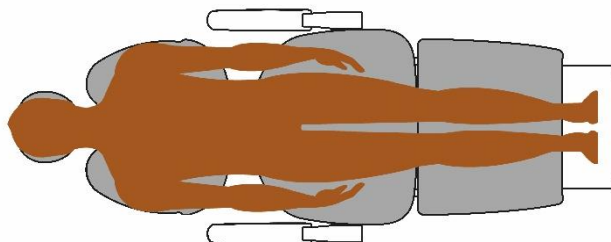

На главном экране вы можете перемещать кресло, используя стрелки рядом с ним, и вызывать сохранённые положения с помощью значков на верхней панели. Если инструмент активен, перемещение кресла заблокировано. Если инструмент снят, но не используется, перемещение возможно..

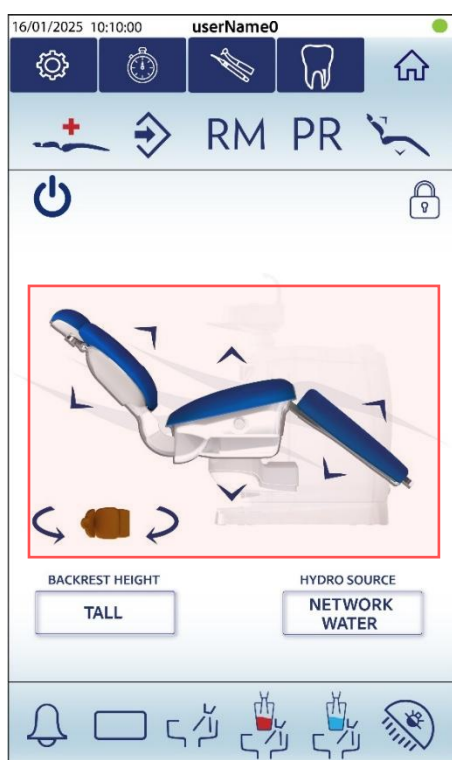

	<b>ПОДЪЕМ КРЕСЛА</b> Поднятие кресла. Когда активируется внесенное в память положение , которое предусматривает использование иконки , значок активируется .
	<b>ОПУСКАНИЕ КРЕСЛА</b> Опускание кресла. Когда активируется внесенное в память положение , которое предусматривает использование иконки , значок активируется .
	<b>ОПУСКАНИЕ СПИНКИ</b> Опускание спинки. Когда активируется внесенное в память положение , которое предусматривает использование иконки , значок активируется .
	<b>ПОДЪЕМ СПИНКИ</b> Подъем спинки. Когда активируется внесенное в память положение , которое предусматривает использование иконки , значок активируется .
	<b>ОПУСКАНИЕ ПОДСТАВКИ ПОД НОГИ</b> Опускает подставку. При активации программы, содержащей это движение, активируется значок.
	<b>ПОДНЯТИЕ ПОДСТАВКИ ПОД НОГИ</b> Поднимает подставку. При активации программы, содержащей это движение, активируется значок.
	<b>ВРАЩЕНИЕ КРЕСЛА ПО ЧАСОВОЙ СРЕЛКЕ</b> Вращает кресло по часовой стрелке. При активации программы, содержащей это движение, активируется значок.
	<b>ВРАЩЕНИЕ КРЕСЛА ПРОТИВ ЧАСОВОЙ СРЕЛКИ</b> Вращает кресло против часовой стрелки. При активации программы, содержащей это движение, активируется значок.

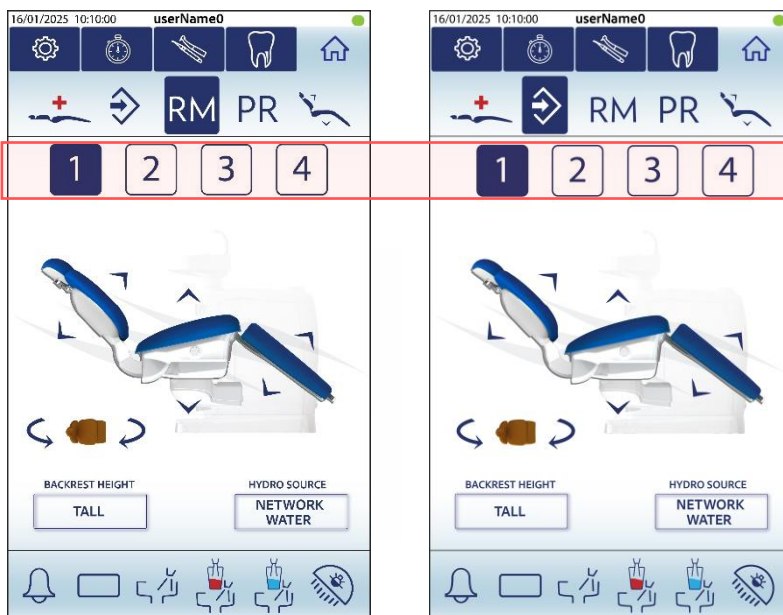

### 17.7.1 ПРОГРАММИРОВАНИЕ



С помощью этого значка можно запрограммировать 4 положения кресла и настроить положения, которые уже существуют по умолчанию: положение ОКАЗАНИЯ ЭКСТЕННОЙ ПОМОЩИ, положение ОКОНЧАНИЯ РАБОТЫ и положение ПРОМЫВКИ. Переместите кресло в нужное положение, нажмите значок, в течение 3 секунд нажмите иконку, куда будет внесено в память положение (иконки 1, 2, 3 или 4).



**ВНИМАНИЕ:** При программировании никогда не располагайте сиденье и спинку в максимальное или минимальное положение, оставляйте запас в несколько миллиметров от максимального/минимального предела, затем вносите в память.

### 17.7.2 ВЫЗОВ ИЗ ПАМЯТИ

RM

Вызов ранее сохраненных рабочих положений. Нажмите значок RM и в течение 3 секунд выберите позицию (1, 2, 3, 4), которую вы хотите вызвать. Если вы не нажмете одну из позиций через 3 секунды, значки автоматически погаснут.

### 17.7.3 ПОЛОЖЕНИЕ ОКАЗАНИЯ ЭКСТРЕННОЙ ПОМОЩИ- ПОЛОЖЕНИЕ



Перемещение кресла в положение Тренделембург. Эта позиция может быть изменена с помощью значка ПРОГРАММИРОВАНИЕ. Переместите кресло в нужное положение и нажмите иконку ОКАЗАНИЯ ЭКСТРЕННОЙ ПОМОЩИ в течение 3 секунд. Таким образом позиция будет активироваться при каждом нажатии этого значка.

## 17.7.4 ПОЛОЖЕНИЕ ОБНУЛЕНИЯ ИЛИ ОКОНЧАНИЯ РАБОТЫ



Переместите кресло в положение для поднятия/опускания пациента.

Это положение можно настроить с помощью значка « ПРОГРАММИРОВАНИЕ » . Установите нужное положение, вручную переместите плевательницу, нажмите кнопку «ПРОГРАММИРОВАНИЕ » и затем нажмите кнопку «НУЛЕВОЕ ПОЛОЖЕНИЕ» в течение 3 секунд. Положение будет сохранено и будет активироваться при каждом нажатии этого значка.

### 17.7.4.1 АВТОМАТИЧЕСКОЕ ПЕРЕМЕЩЕНИЕ ПЛЕВАТЕЛЬНИЦЫ С ФУНКЦИЕЙ ОБНУЛЕНИЯ

#### ПОЛОЖЕНИЕ ДОПУСТИМОЕ ДЛЯ ВНЕСЕНИЯ В ПАМЯТЬ

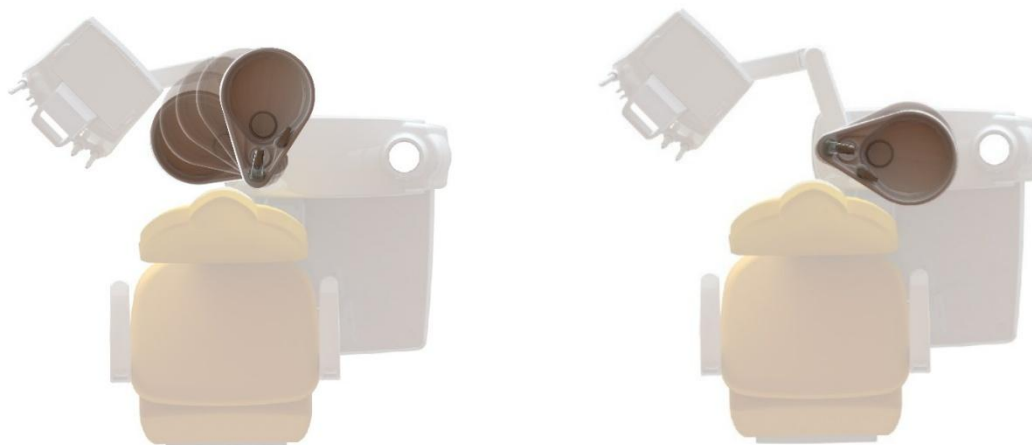

#### ПОЛОЖЕНИЕ НЕ ДОПУСТИМОЕ ДЛЯ ВНЕСЕНИЯ В ПАМЯТЬ

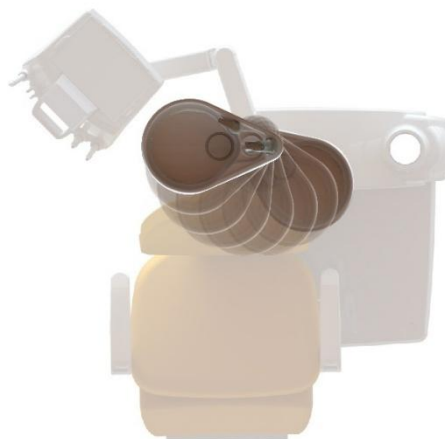



## 17.8 ПОЛОЖЕНИЯ МОТОРИЗИРОВАННОЙ СПИНКИ

Чтобы воспользоваться функцией автоматической регулировки высоты спинки в одном из трех доступных положений, в кресле не должно быть пациента. Нажмите на значок спинки, расположенный в левом нижнем углу дисплея, и выберите нужную высоту между:

- **Нижнее положение** (идеально подходит для детей и людей ниже среднего роста);
- **Среднее положение** (подходит для людей среднего роста);
- **Высокое положение** (подходит для людей высокого роста).

После выбора нужной высоты спинка автоматически отрегулируется до идеального положения, а выбранный вариант спинки отобразится на дисплее.

рис.А









рис.В

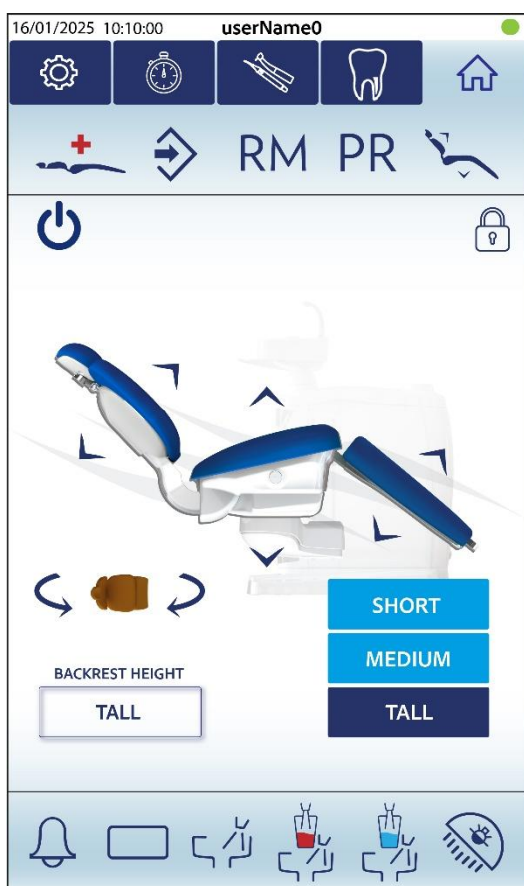
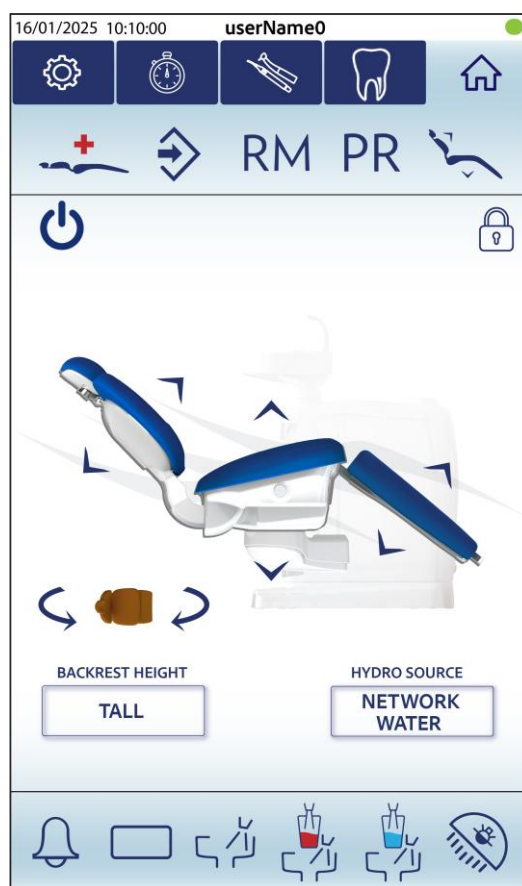

**17.9 БАЗОВЫЕ ФУНКЦИИ**



	<p><b>ВЫЗОВ АССИСТЕНТА/ОТКРЫТИЕ ДВЕРИ</b> Эту команду можно связать с внешним устройством низкого напряжения, которое может быть, например, звуковым устройством, размещенным в другой комнате, или устройством автоматического открывания двери.</p>
	<p><b>НЕГАТОСКОП</b> Активируйте / деактивируйте экран негативоскопа .</p>
	<p><b>ПОДАЧА ВОДЫ НА ОМЫВ ПЛЕВАТЕЛЬНИЦЫ</b> Активируйте подачу воды в плевательницу на определенное время (настройки таймера см. В параграфе 17.5 «НАСТРОЙКИ ТАЙМЕРОВ ВОДЫ И ФИБРООПТИКИ»).</p>
	<p><b>ПОДАЧА ТЕПЛОЙ ВОДЫ НА ОМЫВ ПЛЕВАТЕЛЬНИЦЫ</b> Наполнение стакана пациента теплой водой, а затем омыв плевательницы в течение установленного времени и по истечении установленного времени. (настройки таймера см. раздел 17.5 НАСТРОЙКИ ТАЙМЕРОВ ВОДЫ И СВЕТОДИОДОВ). Повторное нажатие на значок остановит подачу воды.</p>
	<p><b>ПОДАЧА ПРОХЛАДНОЙ ВОДЫ НА ОМЫВ ПЛЕВАТЕЛЬНИЦЫ</b> Наполнение стакана пациента прохладной водой, а затем омыв плевательницы в течение установленного времени и по истечении установленного времени. (настройки таймера см. раздел 17.5 НАСТРОЙКИ ТАЙМЕРОВ ВОДЫ И СВЕТОДИОДОВ). Повторное нажатие на значок остановит подачу воды.</p>
	<p><b>СВЕТИЛЬНИК ВРАЧА</b> Вкл. / выкл. светильника врача. Если был выключен, то при вызове запрограммированных позиций (1, 2, 3, 4) он включается автоматически. Если светильник был включен, активируя положения ОКОНЧАНИЯ РАБОТЫ и ПОЛОСКАНИЯ , он выключается .</p>

## 18. ФУНКЦИИ ИНСТРУМЕНТОВ

Все функции и параметры, относящиеся к инструментам, могут быть установлены и могут управляться с экрана, который активируется автоматически при взятии инструмента или, когда инструмент находится в состоянии покоя, путем доступа к папке «INSTRUMENTS». Из этой папки можно получить доступ к экранам всех инструментов, имеющихся на панели врача и изменить настройки без необходимости брать инструмент. Параметры, сохраненные в папке инструментов, активны непосредственно при использовании инструмента. Экраны инструментов расположены в том же порядке, что и расположение инструментов на панели врача . Для переключения с одного инструмента на другой проведите по экрану вправо или влево.

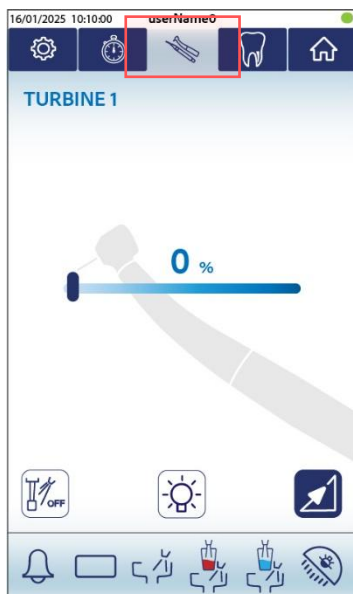

## 19. МИКРОМОТОР MCX BIEN AIR

Снимите инструмент, активируйте и регулируйте рычагом педали. Микромотор можно использовать двумя различными способами: Реставрационный режим и Эндодонтический, функции можно выбрать из выпадающего меню в правом верхнем углу.



### 19.1 РЕСТАВРАЦИОННЫЙ РЕЖИМ

В реставрационном режиме можно регулировать реальную скорость микромотора, тип используемого наконечника, управлять перистальтическим насосом, водным спреем, фиброоптикой и инверсией (обратное движение) оборотов микромотора. При активации рычага педали микромотор вращается постепенно от минимальной скорости до заданного значения.

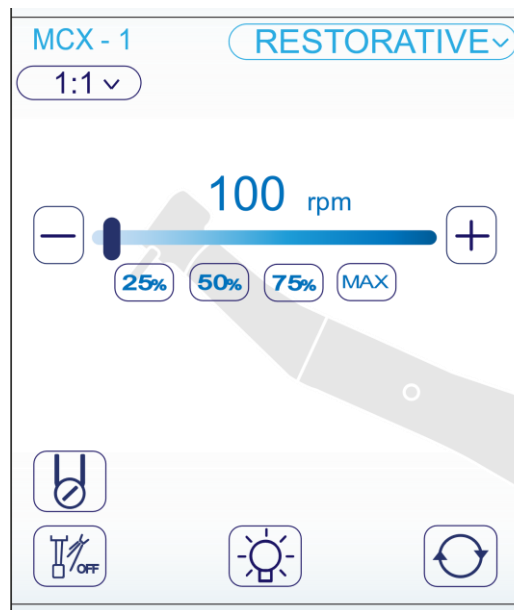

#### ФУНКЦИИ

	<p><b>ИНСТРУМЕНТ</b> . Указывает, какой микромотор используется, если есть несколько идентичных, индикатор отметит 1/2/3 относительно позиции на панели врача .</p>
	<p><b>ТИП НАКОНЕЧНИКА</b> . Нажав на этот значок, можно выбрать, какой тип редуктора используется на микромоторе (тип наконечника ). При изменении соотношения число фактических оборотов микромотора будет меняться. (список типов наконечников и соответствующих им оборотов микромотора см. в параграфе 46)</p>
	<p><b>ИНДИКАТОР РЕАЛЬНЫХ ОБОРОТОВ МИКРОМОТОРА</b>. При активировании рычага педали микромотор вращается постепенно от минимальной скорости до заданного значения. Обороты можно отрегулировать с помощью курсора, клавиш + и - и сочетаний клавиш быстрого доступа. Предел скорости микромотора зависит от типа используемого наконечника. (значения оборотов, связанные с типом наконечника, см. в параграфе 46)</p>
	<p><b>ФИЗИОДИСПЕНСЕР</b>. Если его нет на установке, значок будет деактивирован, если он присутствует, то с помощью иконки можно регулировать физиодиспенсер. После активации появится панель, где можно отрегулировать процент потока раствора. Для корректной регулировки подачи воды иконка "водный спрей" также должна быть активна.</p>
	<p><b>ВОДНЫЙ СПРЕЙ . ВОДНЫЙ СПРЕЙ ON:</b> Водно-воздушный спрей активируется, когда рычаг педали перемещается вправо. Повторным нажатием активируется функция <b>ВКЛ / ВЫКЛ ВОДНОГО СПРЕЯ:</b> водно-воздушный спрей включается при отведении рычага педали вправо и одновременным нажатием стальной пластины. Повторное нажатие на иконку деактивирует функцию :ВОДНЫЙ СПРЕЙ ВЫКЛ.</p>
	<p><b>ФИБРООПТИКА</b> . Вкл./выкл. светодиодной подсветки на наконечнике, если на инструменте предусмотрена фиброоптическая подсветка. Чтобы настроить задержку выключения подсветки, см. Параграф <b>17.5 НАСТРОЙКИ ТАЙМЕРОВ ВОДЫ И ФИБРООПТИКИ</b></p>
	<p><b>ОБРАТНОЕ ДВИЖЕНИЕ МИКРОМОТОРА</b>. Эта кнопка включает обратное движение оборотов микромотора .</p>





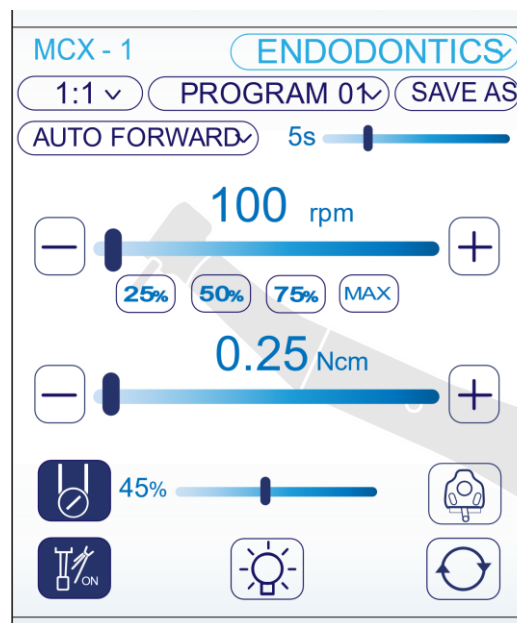

## 19.2 ЭНДОДОНТИЧЕСКИЙ РЕЖИМ

В режиме Эндодонтии можно отрегулировать реальную скорость микромотора, значение крутящего момента, тип используемого наконечника, активировать функции auto reverse, auto stop и auto forward с соответствующим временем обратного хода и круиз-контролем, управлять перистальтическим насосом, спреем, фиброоптикой и инверсией оборотов микромотора. Все эти параметры могут быть сохранены в 10 настраиваемых и вызываемых из памяти программам. При активировании рычага педали, независимо от его положения, микромотор вращается с заданной скоростью.

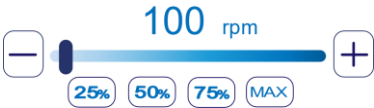

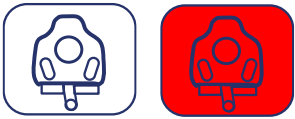
### ФУНКЦИИ

<p>MCX - 1</p>	<p><b>ИНСТРУМЕНТ</b> . Указывает, какой микромотор используется, если есть несколько идентичных, индикатор отметит 1/2/3 относительно позиции на панели врача .</p>
<p>1:1</p>	<p><b>ТИП НАКОНЕЧНИКА</b> . Нажав на этот значок, можно выбрать, какой тип редуктора используется на микромоторе (тип наконечника ). При изменении соотношения число фактических оборотов микромотора будет меняться. (список типов наконечников и соответствующих им оборотов микромотора см. в параграфе 46)</p>
<p>PROGRAM 01</p>	<p><b>МЕНЮ "ПРОГРАММЫ"</b> . Указывает выбранную (активную) программу (см. пар. 19.2.2).</p>
<p>AUTO FORWARD</p> <p>5s</p>	<p><b>AUTO FORWARD</b>. При активировании микромотора рычагом педали (вправо), микромотор вращается по часовой стрелке, изменяет направление вращения, когда достигает заданного крутящего момента, и крутится заданный на панели промежуток времени, и затем возвращается к вращению по часовой стрелке. Только с этой функцией можно активировать команду КРУИЗ- КОНТРОЛЬ.</p>
<p>AUTO REVERSE</p>	<p><b>AUTO REVERSE</b>. При активировании микромотора рычагом педали (вправо), микромотор вращается по часовой стрелке, изменяя направление вращения, когда он достигает заданного крутящего момента, до тех пор, пока педаль не отпущена.</p>
<p>AUTO STOP</p>	<p><b>AUTO STOP</b>. При активировании микромотора рычагом педали (вправо), микромотор вращается по часовой стрелке и останавливается, когда достигает заданного крутящего момента. Чтобы возобновить вращение, рычаг педали возвращается в исходное положение и затем отводится опять вправо</p>

	<p><b>ИНДИКАТОР РЕАЛЬНЫХ ОБОРОТОВ МИКРОМОТОРА.</b> При активировании рычага педали микромотор вращается постепенно от минимальной скорости до заданного значения. Обороты можно отрегулировать с помощью курсора, клавиш + и -и сочетаний клавиш быстрого доступа. Предел скорости микромотора зависит от типа используемого наконечника. (значения оборотов, связанные с типом наконечника, см. в параграфе 46)</p>
	<p><b>ЗНАЧЕНИЯ КРУТЯЩЕГО МОМЕНТА(ТОРК) .</b> Устанавливаемое значение в диапазоне от 0,25 Нсм до 53 Нсм в зависимости от типа используемого наконечника (значения крутящего момента, связанные с типом наконечника, см. В параграфе 46). При достижении установленного торка микромотор будет работать в соответствующем выбранном режиме (AUTO FORWARD, AUTO STOP или AUTO REVERSE).</p>
	<p><b>ФИЗИОДИСПЕНСЕР.</b> Если его нет на установке , значок будет деактивирован, если он присутствует, то с помощью иконки можно регулировать физиодиспенсер . После активации появится панель , где можно отрегулировать процент потока раствора. Для корректной регулировки подачи воды иконка "водный спрей"также должна быть активна.</p>
	<p><b>КРУИЗ-КОНТРОЛЬ.</b> Использование только режиме ENDODONTICS с активированной функцией AUTO FORWARD. Микромотор продолжает вращаться в автоматическом режиме с отпущенной педалью.</p> <ul style="list-style-type: none"> <li>- Активируйте функцию круиз-контроля, нажав на значок;</li> <li>- После нажатия значка появится всплывающее окно с предупреждением, чтобы убедиться, что активация этой функции желательна, нажмите YES/SI;</li> <li>- активированный значок будет мигать красным;</li> <li>- Переместите рычаг вправо для управления микромотором.</li> <li>- Оставив педаль, микромотор продолжит вращаться;</li> <li>- Чтобы остановить вращающийся микромотор, переместите рычаг педали вправо;</li> <li>- Чтобы отключить эту настройку, снова нажмите значок.</li> </ul>
	<p><b>ВНИМАНИЕ: обращайтесь особое внимание на работу микромотора во время использования этой функции. Помните, что микромотор будет продолжать вращаться, если он не деактивирован. Это может быть опасно для врача и пациента, если это не принимается во внимание.</b></p>
	<p><b>ВОДНЫЙ СПРЕЙ . ВОДНЫЙ СПРЕЙ ON:</b> Водно-воздушный спрей активируется , когда рычаг педали перемещается вправо. Повторным нажатием активируется функция ВКЛ / ВЫКЛ ВОДНОГО СПРЕЯ: водно-воздушный спрей включается при отведении рычага педали вправо и одновременным нажатием стальной пластины. Повторное нажатие на иконку деактивирует функцию :ВОДНЫЙ СПРЕЙ ВЫКЛ.</p>
	<p><b>ФИБРООПТИКА .</b> Вкл./выкл. светодиодного подсветки на наконечнике, если на инструменте предусмотрена фиброоптическая подсветка. Чтобы настроить задержку выключения подсветки , см. Параграф 17.5 НАСТРОЙКИ ТАЙМЕРОВ ВОДЫ И ФИБРООПТИКИ17.6.</p>
	<p><b>ОБРАТНОЕ ДВИЖЕНИЕ МИКРОМОТОРА.</b> Эта кнопка включает обратное движение оборотов микромотора .</p>

## 20. МИКРОМОТОР MX2 BIEN AIR

Снимите инструмент, активируйте и регулируйте рычагом педали. Микромотор можно использовать 3 различными способами: Реставрационный режим и Эндодонтический И Хирургический. функции можно выбрать из выпадающего меню в правом верхнем углу.

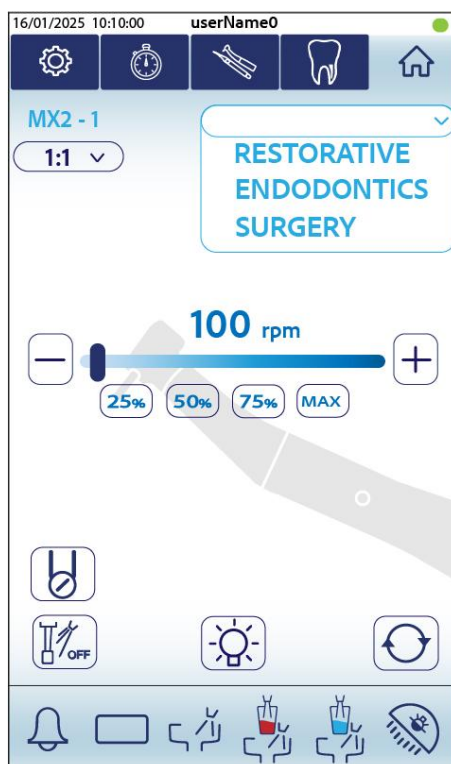
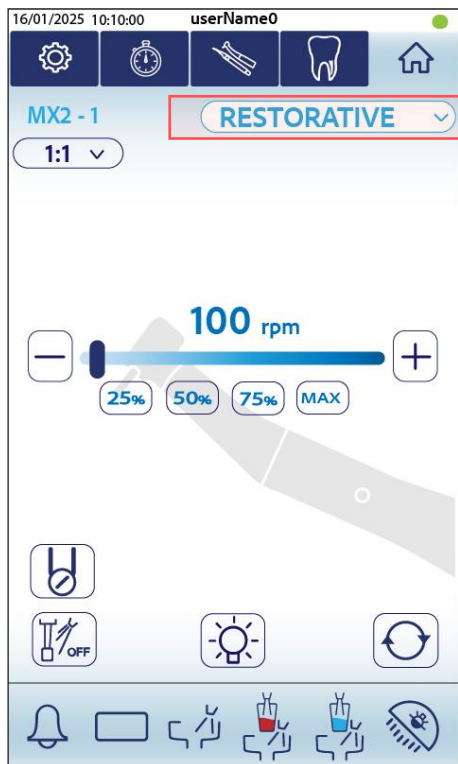

## 20.1 РЕСТАВРАЦИОННЫЙ РЕЖИМ

В реставрационном режиме можно регулировать реальную скорость микромотора, тип используемого наконечника, управлять перистальтическим насосом, водным спреем, фиброоптикой и инверсией (обратное движение) оборотов микромотора. При активации рычага педали микромотор вращается постепенно от минимальной скорости до заданного значения.

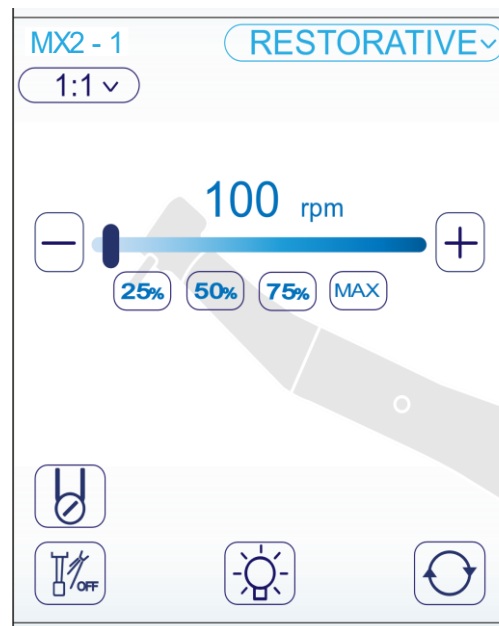

### ФУНКЦИИ

	<p><b>ИНСТРУМЕНТ</b> . Указывает, какой микромотор используется, если есть несколько идентичных, индикатор отметит 1/2/3 относительно позиции на панели врача .</p>
	<p><b>ТИП НАКОНЕЧНИКА</b> . Нажав на этот значок, можно выбрать, какой тип редуктора используется на микромоторе (тип наконечника ). При изменении соотношения число фактических оборотов микромотора будет меняться. (список типов наконечников и соответствующих им оборотов микромотора см. в параграфе 46)</p>
	<p><b>ИНДИКАТОР РЕАЛЬНЫХ ОБОРОТОВ МИКРОМОТОРА</b>. При активировании рычага педали микромотор вращается постепенно от минимальной скорости до заданного значения. Обороты можно отрегулировать с помощью курсора, клавиш + и - и сочетаний клавиш быстрого доступа. Предел скорости микромотора зависит от типа используемого наконечника. (значения оборотов, связанные с типом наконечника, см. в параграфе 46).</p>
	<p><b>ФИЗИОДИСПЕНСЕР</b>. Если его нет на установке, значок будет деактивирован, если он присутствует, то с помощью иконки можно регулировать физиодиспенсер. После активации появится панель, где можно отрегулировать процент потока раствора. Для корректной регулировки подачи воды иконка "водный спрей" также должна быть активна.</p>
	<p><b>ВОДНЫЙ СПРЕЙ</b> . <b>ВОДНЫЙ СПРЕЙ ON</b>: Водно-воздушный спрей активируется, когда рычаг педали перемещается вправо. Повторным нажатием активируется функция <b>ВКЛ / ВЫКЛ ВОДНОГО СПРЕЯ</b>: водно-воздушный спрей включается при отведении рычага педали вправо и одновременным нажатием стальной пластины. Повторное нажатие на иконку деактивирует функцию :<b>ВОДНЫЙ СПРЕЙ ВЫКЛ</b>.</p>
	<p><b>ФИБРООПТИКА</b> . Вкл./выкл. светодиодного подсветки на наконечнике, если на инструменте предусмотрена фиброоптическая подсветка. Чтобы настроить задержку выключения подсветки, см. Параграф 17.6.1 НАСТРОЙКИ ТАЙМЕРОВ ВОДЫ И ФИБРООПТИКИ..</p>
	<p><b>ОБРАТНОЕ ДВИЖЕНИЕ МИКРОМОТОРА</b>. Эта кнопка включает обратное движение оборотов микромотора .</p>





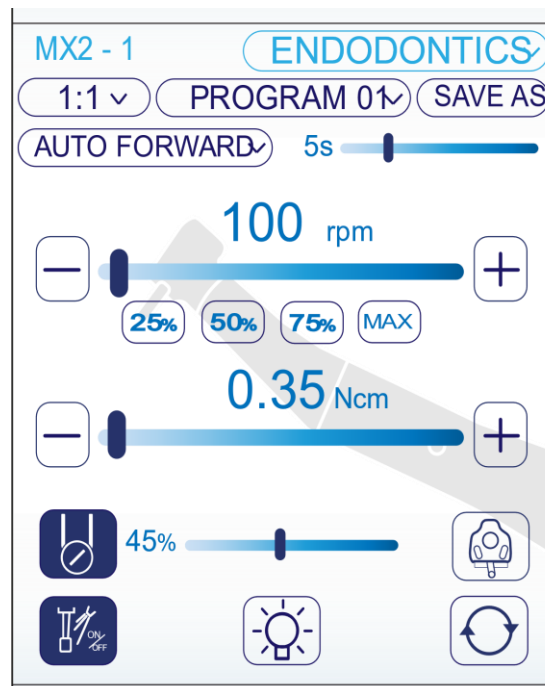

## 20.2 ЭНДОДОНТИЧЕСКИЙ РЕЖИМ

В режиме Эндодонтии можно отрегулировать реальную скорость микромотора, значение крутящего момента, тип используемого наконечника, активировать функции auto reverse, auto stop и auto forward с соответствующим временем обратного хода и круиз-контролем, управлять перистальтическим насосом, спреем, фиброоптикой и инверсией оборотов микромотора. Все эти параметры могут быть сохранены в 10 настраиваемых и вызываемых из памяти программах. При активировании рычага педали, независимо от его положения, микромотор вращается с заданной скоростью.

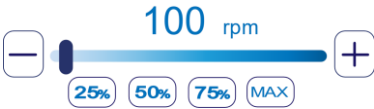

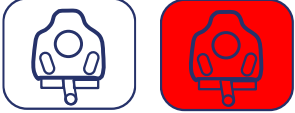
### ФУНКЦИИ

<p><b>MX2 - 1</b></p>	<p><b>ИНСТРУМЕНТ</b> . Указывает, какой микромотор используется, если есть несколько идентичных, индикатор отметит 1/2/3 относительно позиции на панели врача .</p>
<p><b>1:1</b></p>	<p><b>ТИП НАКОНЕЧНИКА</b> . Нажав на этот значок, можно выбрать, какой тип редуктора используется на микромоторе (тип наконечника ). При изменении соотношения число фактических оборотов микромотора будет меняться. (список типов наконечников и соответствующих им оборотов микромотора см. в параграфе 46).</p>
<p><b>PROGRAM 01</b></p>	<p><b>МЕНЮ "ПРОГРАММЫ"</b> . Указывает выбранную (активную) программу (см. пар. 19.2.2).</p>
<p><b>AUTO FORWARD</b> 5s</p>	<p><b>AUTO FORWARD</b>. При активировании микромотора рычагом педали (вправо), микромотор вращается по часовой стрелке, изменяет направление вращения, когда достигает заданного крутящего момента, и крутится заданный на панели промежуток времени, и затем возвращается к вращению по часовой стрелке. Только с этой функцией можно активировать команду КРУИЗ- КОНТРОЛЬ.</p>
<p><b>AUTO REVERSE</b></p>	<p><b>AUTO REVERSE</b>. при активировании микромотора рычагом педали (вправо), микромотор вращается по часовой стрелке, изменяя направление вращения, когда он достигает заданного крутящего момента, до тех пор, пока педаль не отпущена.</p>
<p><b>AUTO STOP</b></p>	<p><b>AUTO STOP</b>. При активировании микромотора рычагом педали (вправо), микромотор вращается по часовой стрелке и останавливается, когда достигает заданного крутящего момента. Чтобы возобновить вращение, рычаг педали возвращается в исходное положение и затем отводится опять вправо.</p>
<p><b>RECIPROCAL</b></p>	<p><b>РЕЦИПРОКНЫЙ РЕЖИМ ВРАЩЕНИЯ</b>. С этой функцией микромотор вращается поочередно по и против часовой стрелки со скоростью оборотов и торком, установленными автоматически. В этом режиме невозможно вносить изменения параметров.</p>

	<p><b>ИНДИКАТОР РЕАЛЬНЫХ ОБОРОТОВ МИКРОМОТОРА.</b> При активировании рычага педали микромотор вращается постепенно от минимальной скорости до заданного значения. Обороты можно отрегулировать с помощью курсора, клавиш + и - и сочетаний клавиш быстрого доступа. Предел скорости микромотора зависит от типа используемого наконечника. (значения оборотов, связанные с типом наконечника, см. в параграфе 46)</p>
	<p><b>ЗНАЧЕНИЯ КРУТЯЩЕГО МОМЕНТА(ТОРК) .</b> Устанавливаемое значение в диапазоне от 0,25 Нсм до 53 Нсм в зависимости от типа используемого наконечника (значения крутящего момента, связанные с типом наконечника, см. В параграфе 46). При достижении установленного торка микромотор будет работать в соответствующем выбранном режиме (AUTO FORWARD, AUTO STOP или AUTO REVERSE).</p>
	<p><b>ФИЗИОДИСПЕНСЕР.</b> Если его нет на установке , значок будет деактивирован, если он присутствует, то с помощью иконки можно регулировать физиодиспенсер . После активации появится панель , где можно отрегулировать процент потока раствора. Для корректной регулировки подачи воды иконка "водный спрей"также должна быть активна).</p>
	<p><b>КРУИЗ-КОНТРОЛЬ.</b> Использование только режиме ENDODONTICS с активированной функцией AUTO FORWARD. Микромотор продолжает вращаться в автоматическом режиме с отпущенной педалью.</p> <ul style="list-style-type: none"> <li>- Активируйте функцию круиз-контроля, нажав на значок;</li> <li>- После нажатия значка появится всплывающее окно с предупреждением, чтобы убедиться, что активация этой функции желательна, нажмите YES/Sl;</li> <li>- активированный значок будет мигать красным;</li> <li>- Переместите рычаг вправо для управления микромотором.</li> <li>- Оставив педаль, микромотор продолжит вращаться;</li> <li>- Чтобы остановить вращающийся микромотор, переместите рычаг педали вправо;</li> <li>- Чтобы отключить эту настройку, снова нажмите значок;</li> </ul>
	<p><b>ВНИМАНИЕ: обращайтесь особое внимание на работу микромотора во время использования этой функции. Помните, что микромотор будет продолжать вращаться, если он не деактивирован. Это может быть опасно для врача и пациента, если это не принимается во внимание.</b></p>
	<p><b>ВОДНЫЙ СПРЕЙ . ВОДНЫЙ СПРЕЙ ON:</b> Водно-воздушный спрей активируется , когда рычаг педали перемещается вправо. Повторным нажатием активируется функция <b>ВКЛ. / ВЫКЛ ВОДНОГО СПРЕЯ:</b> водно-воздушный спрей включается при отведении рычага педали вправо и одновременным нажатием стальной пластины. Повторное нажатие на иконку деактивирует функцию :<b>ВОДНЫЙ СПРЕЙ ВЫКЛ...</b></p>
	<p><b>ФИБРООПТИКА .</b> Вкл./выкл. светодиодного подсветки на наконечнике, если на инструменте предусмотрена фиброоптическая подсветка. Чтобы настроить задержку выключения подсветки , см. Параграф 17.5 НАСТРОЙКИ ТАЙМЕРОВ ВОДЫ И ФИБРООПТИКИ</p>
	<p><b>ОБРАТНОЕ ДВИЖЕНИЕ МИКРОМОТОРА.</b> Эта кнопка включает обратное движение оборотов микромотора .</p>





### 20.3 РЕЖИМ ХИРУГИЯ

В режиме Хирургии можно регулировать реальную скорость микромотора, значение крутящего момента (торк), тип используемого наконечника, активировать функции auto reverse, auto stop и auto forward с временем реверса, управлять перистальтическим насосом, спреем, фиброоптической подсветкой и инверсией (обратным движением) оборотов микромотора. Все эти параметры могут быть сохранены в 10 настраиваемых и загружаемых программах. При активации рычага педали микромотор вращается постепенно от минимальной скорости до заданного значения.



#### ФУНКЦИИ

<p><b>MX2 - 1</b></p>	<p><b>ИНСТРУМЕНТ</b> . Указывает, какой микромотор используется, если есть несколько идентичных , индикатор отметит 1/2/3 относительно позиции на панели врача .</p>
<p><b>1:1</b> ▾</p>	<p><b>ТИП НАКОНЕЧНИКА</b> . Нажав на этот значок, можно выбрать, какой тип редуктора используется на микромоторе (тип наконечника) . При изменении соотношения число фактических оборотов микромотора будет меняться. (список типов наконечников и соответствующих им оборотов микромотора см. В параграфе46).</p>
<p><b>PROGRAM 01</b> ▾</p>	<p><b>МЕНЮ "ПРОГРАММЫ"</b> . Указывает выбранную (активную) программу (см. пар. 19.2.2).</p>
<p><b>AUTO FORWARD</b> ▾ 5s</p>	<p><b>AUTO FORWARD.</b> При активировании микромотора рычагом педали (вправо) , микромотор вращается по часовой стрелке, изменяет направление вращения, когда достигает заданного крутящего момента , и крутится заданный на панели промежуток времени, и затем возвращается к вращению по часовой стрелке. Только с этой функцией можно активировать команду КРУИЗ- КОНТРОЛЬ.</p>
<p><b>AUTO REVERSE</b> ▾</p>	<p><b>AUTO REVERSE.</b> При активировании микромотора рычагом педали (вправо), микромотор вращается по часовой стрелке, изменяя направление вращения, когда он достигает заданного крутящего момента, до тех пор, пока педаль не отпущена.</p>
<p><b>AUTO STOP</b> ▾</p>	<p><b>AUTO STOP.</b> При активировании микромотора рычагом педали (вправо), микромотор вращается по часовой стрелке и останавливается, когда достигает заданного крутящего момента. Чтобы возобновить вращение, рычаг педали возвращается в исходное положение и затем отводится опять вправо.</p>
<p><b>100 rpm</b> 25% 50% 75% MAX</p>	<p><b>ИНДИКАТОР РЕАЛЬНЫХ ОБОРОТОВ МИКРОМОТОРА.</b> При активировании рычага педали микромотор вращается постепенно от минимальной скорости до заданного значения. Обороты можно отрегулировать с помощью курсора, клавиш + и - и сочетаний клавиш быстрого доступа. Предел скорости микромотора зависит от типа используемого наконечника. (значения оборотов, связанные с типом наконечника, см. в параграфе 46).)</p>

	<p><b>ЗНАЧЕНИЯ КРУТЯЩЕГО МОМЕНТА(ТОРК)</b> . Устанавливаемое значение в диапазоне от 0,25 Нсм до 53 Нсм в зависимости от типа используемого наконечника (значения крутящего момента, связанные с типом наконечника, см. В параграфе 46). При достижении установленного торка микромотор будет работать в соответствующем выбранном режиме (AUTO FORWARD, AUTO STOP или AUTO REVERSE).</p>
	<p><b>ФИЗИОДИСПЕНСЕР</b>. Если его нет на установке , значок будет деактивирован, если он присутствует, то с помощью иконки можно регулировать физиодиспенсер . После активации появится панель , где можно отрегулировать процент потока раствора. Для корректной регулировки подачи воды иконка "водный спрей"также должна быть активна.</p>
	<p><b>ВОДНЫЙ СПРЕЙ . ВОДНЫЙ СПРЕЙ ON:</b> Водно-воздушный спрей активируется , когда рычаг педали перемещается вправо. Повторным нажатием активируется функция <b>ВКЛ / ВЫКЛ ВОДНОГО СПРЕЯ:</b> водно-воздушный спрей включается при отведении рычага педали вправо и одновременным нажатием стальной пластины. Повторное нажатие на иконку деактивирует функцию :<b>ВОДНЫЙ СПРЕЙ ВЫКЛ.</b></p>
	<p><b>ФИБРООПТИКА</b> . Вкл./выкл. светодиодного подсветки на наконечнике, если на инструменте предусмотрена фиброоптическая подсветка. Чтобы настроить задержку выключения подсветки , см. Параграф 17.5 НАСТРОЙКИ ТАЙМЕРОВ ВОДЫ И ФИБРООПТИКИ.</p>
	<p><b>ОБРАТНОЕ ДВИЖЕНИЕ МИКРОМОТОРА</b>. Эта кнопка включает обратное движение оборотов микромотора . Только в режиме Хирургия возможно менять направление оборотов с педали .</p>

## 20.4 ПРОГРАММИРОВАНИЕ

Можно сохранить до 10 различных программ для вызова определенных комбинаций функций и параметров:

- Установить желаемые значения и параметры на экране;
- • Нажмите SAVE AS и сразу после выбора программы;
- • Удерживая название установленной программы, вы можете изменить название с помощью соответствующей клавиатуры;
- • При изменении параметров на экране имя программы не будет отображаться, поскольку будет связана с другими настройками.

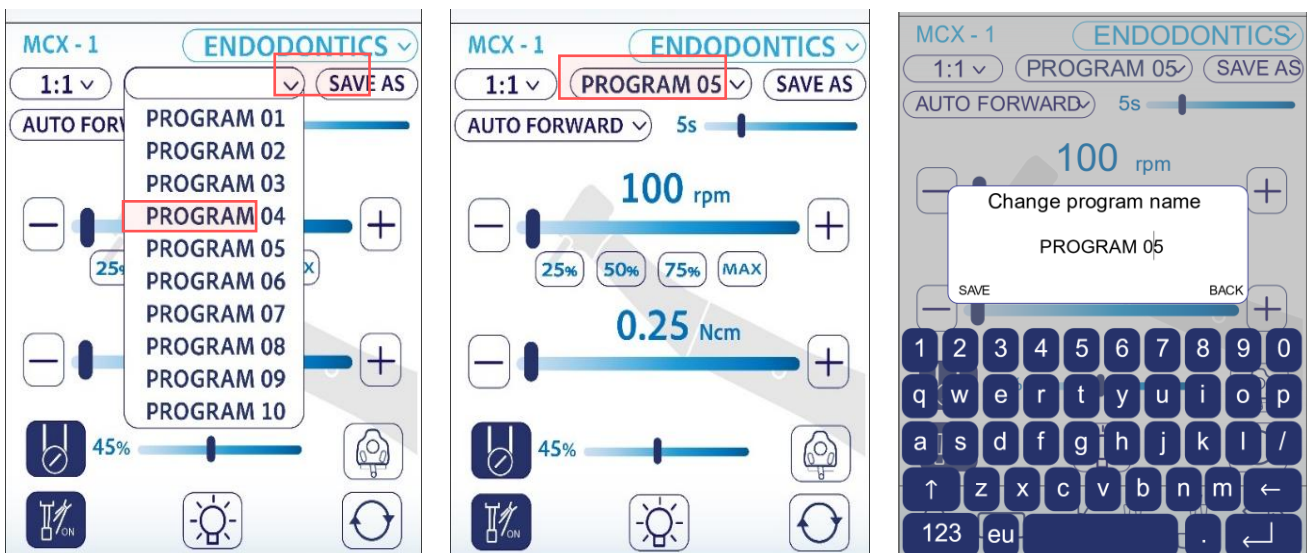

## 21. МИКРОМОТОР MORITA

Снимите инструмент, активируйте и регулируйте рычагом педали. Микромотор можно использовать 2 различными способами: Реставрационный режим и Эндодонтический ( со встроенным апекслокатором) . функции можно выбрать из выпадающего меню в правом верхнем углу.

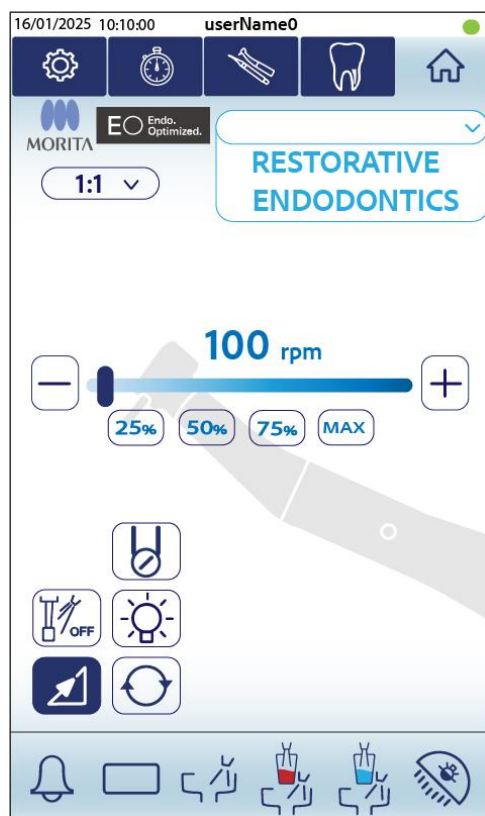
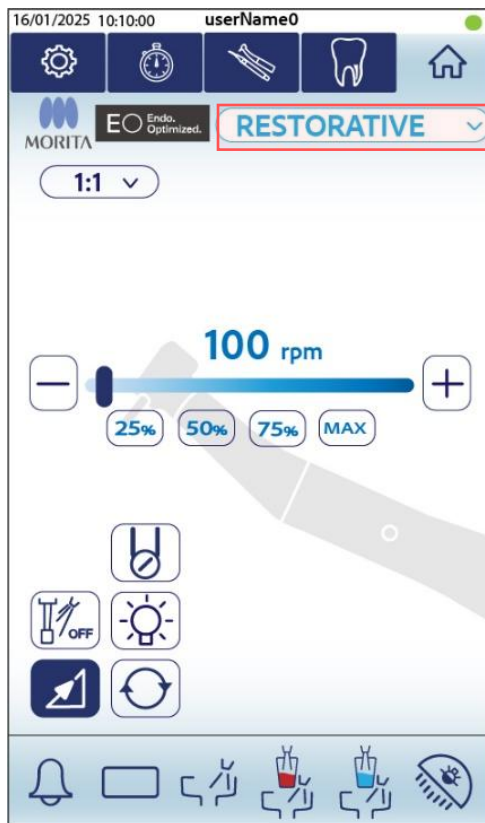

## 21.1 РЕСТАВРАЦИОННЫЙ РЕЖИМ

В реставрационном режиме можно регулировать реальную скорость микромотора, тип используемого наконечника, управлять перистальтическим насосом (ФИЗИОДИСПЕНСЕР), водным спреем фиброоптикой и инверсией (обратное движение) оборотов микромотора. При активации рычага педали микромотор вращается постепенно от минимальной скорости до заданного значения.

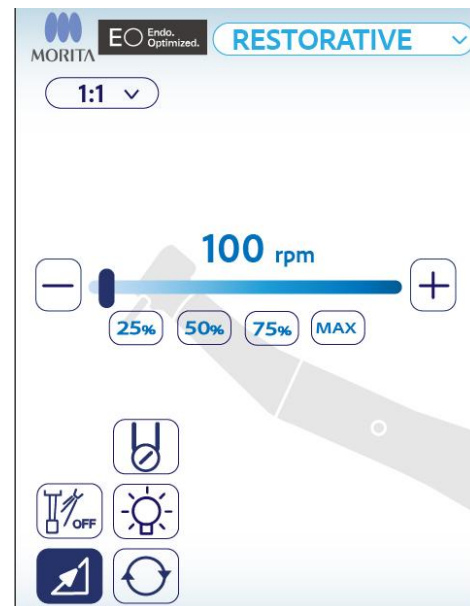

### ФУНКЦИИ

	<p>ТИП НАКОНЕЧНИКА. Нажав на этот значок, вы можете выбрать тип редуктора или мультипликатора, используемого на микромоторе. Изменение передаточного отношения повлияет на фактическое число оборотов микромотора. (Список наконечников и их число оборотов см. в разделе 43.3.)</p>
	<p>ИНДИКАТОР РЕАЛЬНЫХ ОБОРОТОВ МИКРОМОТОРА. При активировании рычага педали микромотор вращается постепенно от минимальной скорости до заданного значения. Обороты можно отрегулировать с помощью курсора, клавиш + и - и сочетаний клавиш быстрого доступа. Предел скорости микромотора зависит от типа используемого наконечника. (значения оборотов, связанные с типом наконечника, см. в параграфе 43.3)</p>
	<p>ФИЗИОДИСПЕНСЕР. Если его нет на установке, значок будет деактивирован, если он присутствует, то с помощью иконки можно регулировать физиодиспенсер. После активации появится панель, где можно отрегулировать процент потока раствора. Для корректной регулировки подачи воды иконка "водный спрей" также должна быть активна.</p>
	<p>ВОДНЫЙ СПРЕЙ. ВОДНЫЙ СПРЕЙ ON: Водно-воздушный спрей активируется, когда рычаг педали перемещается вправо. Повторным нажатием активируется функция ВКЛ / ВЫКЛ ВОДНОГО СПРЕЯ: водно-воздушный спрей включается при отведении рычага педали вправо и одновременным нажатием стальной пластины. Повторное нажатие на иконку деактивирует функцию :ВОДНЫЙ СПРЕЙ ВЫКЛ.</p>
	<p>ФИБРООПТИКА. Вкл./выкл. светодиодной подсветки на наконечнике, если на инструменте предусмотрена фиброоптическая подсветка. Чтобы настроить задержку выключения подсветки, см. Параграф 17.6.1 НАСТРОЙКИ ТАЙМЕРОВ ВОДЫ И ФИБРООПТИКИ</p>
	<p>ОБРАТНОЕ ДВИЖЕНИЕ МИКРОМОТОРА. Эта кнопка включает обратное движение оборотов микромотора.</p>
	<p>ПРОПОРЦИОНАЛЬНЫЕ ОБОРОТЫ МИКРОМОТОРА. В этом режиме обороты микромотора пропорциональны ходу рычага педали.</p>

## 21.2 ЭНДОДОНТИЧЕСКИЙ РЕЖИМ

### 21.2.1 ИСПОЛЬЗОВАНИЕ УГЛОВОГО НАКОНЕЧНИКА 1:1 и 10:1





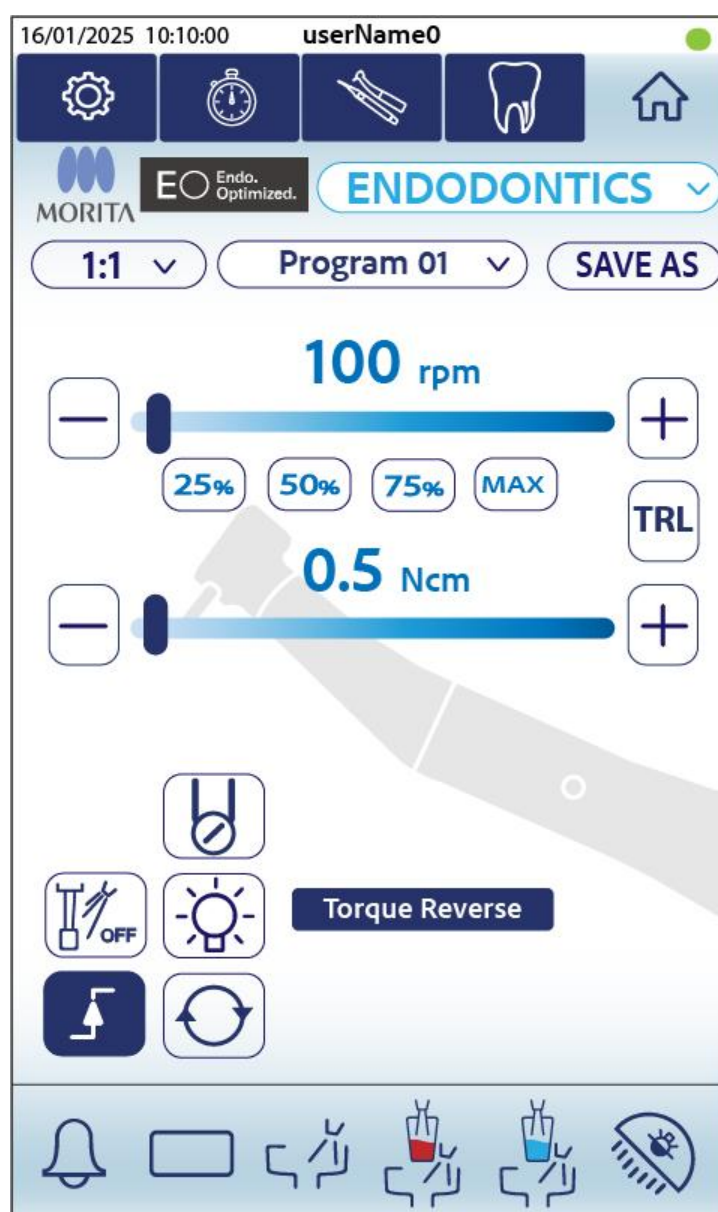

В режиме Эндодонтии (с угловым наконечником 1:1 и 10:1) можно регулировать фактическую скорость микромотора, крутящий момент, тип используемого наконечника, управлять перистальтическим насосом, спреем, наконечником с фиброоптикой и реверсом скорости микромотора.

Все эти параметры можно сохранить в 10 настраиваемых и вызываемых программах.

При активации рычага педали, независимо от его положения, микромотор вращается с заданной скоростью в непропорциональном режиме.



**ФУНКЦИИ**

	<p><b>ТИП НАКОНЕЧНИКА.</b> Нажав на этот значок, можно выбрать тип редуктора, используемого в микромоторе. Изменение передаточного числа повлияет на фактическое число оборотов и предельный крутящий момент микромотора..</p>
	<p><b>TORQUE REVERSE .</b> При перемещении рычага педали вправо микромотор вращается по часовой стрелке, меняет направление вращения при достижении заданного крутящего момента и возвращается к вращению по часовой стрелке, когда крутящий момент падает ниже установленного предела. Сопровождается звуковым сигналом. .</p>
	<p><b>TORQUE REVERSE-LESS.</b> При активации этой функции микромотор вращается по часовой стрелке без установки крутящего момента. Панель регулировки крутящего момента исчезает. .</p>
	<p><b>ИНДИКАТОР РЕАЛЬНЫХ ОБОРОТОВ МИКРОМОТОРА.</b> При нажатии на рычаг педали, независимо от его положения, микромотор вращается с заданной скоростью. Скорость можно регулировать с помощью курсора, кнопок «+» и «-» и клавиш быстрого доступа. Диапазон оборотов микромотора составляет от 100 до 2000 об/мин</p>
	<p><b>ЗНАЧЕНИЕ КРУТЯЩЕГО МОМЕНТА (TORQUE).</b> Регулируемое значение, которое зависит от используемого наконечника.</p>
	<p><b>ПЕРИСТАЛЬТИЧЕСКИЙ НАСОС.</b> Если на стоматологической установке отсутствует перистальтический насос, значок будет отключен. При его наличии он включает или выключает перистальтический насос. При активации появляется панель, позволяющая регулировать расход дистиллированной воды. Для правильной подачи необходимо также включить спрей для инструментов..</p>
	<p><b>ВОДНЫЙ СПРЕЙ . ВОДНЫЙ СПРЕЙ ON:</b> Водно-воздушный спрей активируется , когда рычаг педали перемещается вправо. Повторным нажатием активируется функция <b>ВКЛ. / ВЫКЛ ВОДНОГО СПРЕЯ:</b> водно-воздушный спрей включается при отведении рычага педали вправо и одновременным нажатием стальной пластины. Повторное нажатие на иконку деактивирует функцию :<b>ВОДНЫЙ СПРЕЙ ВЫКЛ....</b></p>
	<p><b>ФИБРООПТИКА .</b> Вкл./выкл. светодиодного подсветки на наконечнике, если на инструменте предусмотрена фиброоптическая подсветка. Чтобы настроить задержку выключения подсветки , см. Параграф 17.6.1 НАСТРОЙКИ ТАЙМЕРОВ ВОДЫ И ФИБРООПТИКИ .</p>
	<p><b>РЕВЕРС МИКРОМОТОРА.</b> Эта функция изменяет направление вращения микромотора. Эту функцию также можно активировать с помощью левой педали. Сопровождается звуковым сигналом.</p>
	<p><b>ФИКСИРОВАННАЯ СКОРОСТЬ МИКРОМОТОРА.</b> В этом режиме скорость микромотора фиксирована и не пропорциональна ходу рычага педали .</p>

## 21.2.2 ПРЕДВАРИТЕЛЬНЫЕ ОПЕРАЦИИ ДЛЯ ИСПОЛЬЗОВАНИЯ УГЛОВОГО НАКОНЕЧНИКА 10:1 ENDO

Для активации всех функций ЭНДО со встроенным АПЕКСЛОКАТОРОМ микромотора Morita необходимо выбрать угловой наконечник на панели оператора 10:1 ENDO.

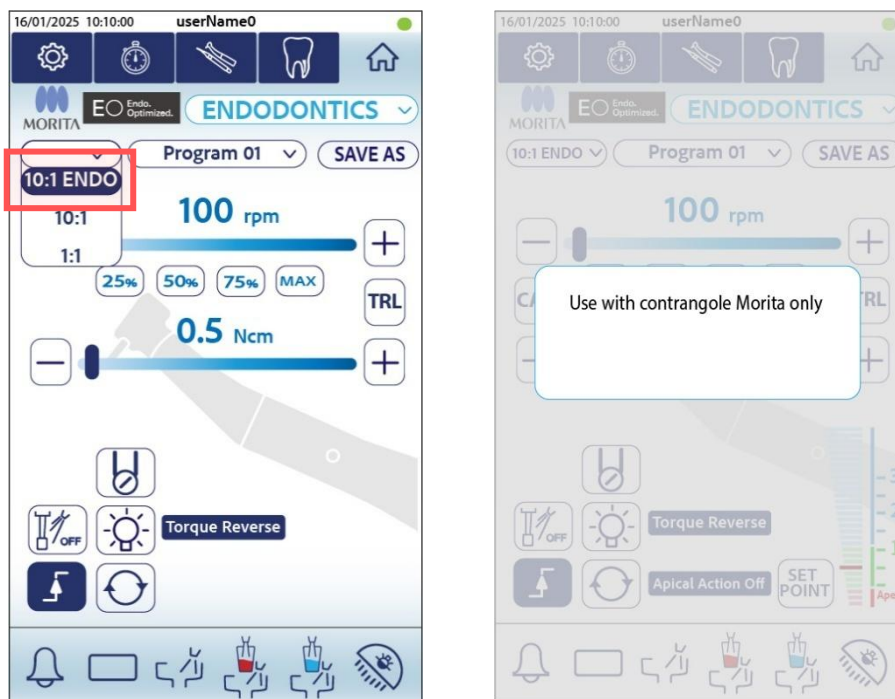

### ВНИМАНИЕ:

Убедитесь, что на микромоторе установлен угловой наконечник TORQTECH 10:1 ENDO со следующим кодом:

**CA-10RC-ENDO**



### 21.2.2.1 КАЛИБРОВКА МИКРОМОТОРА

Установите угловой наконечник TORQTECH 10:1 ENDO, выберите

микромотор и откалибруйте его, удерживая кнопку

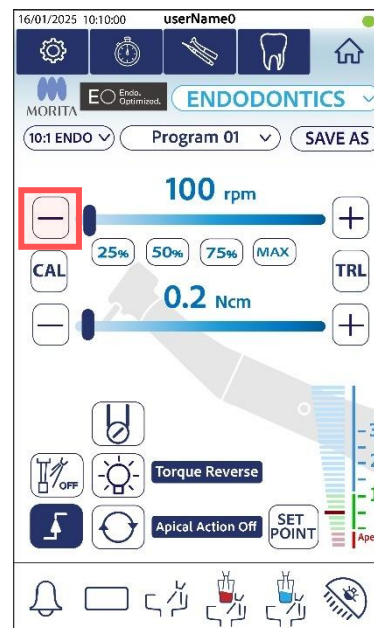

**Следуйте инструкциям на панели для завершения процесса.**

**Калибровка занимает около 30 секунд**

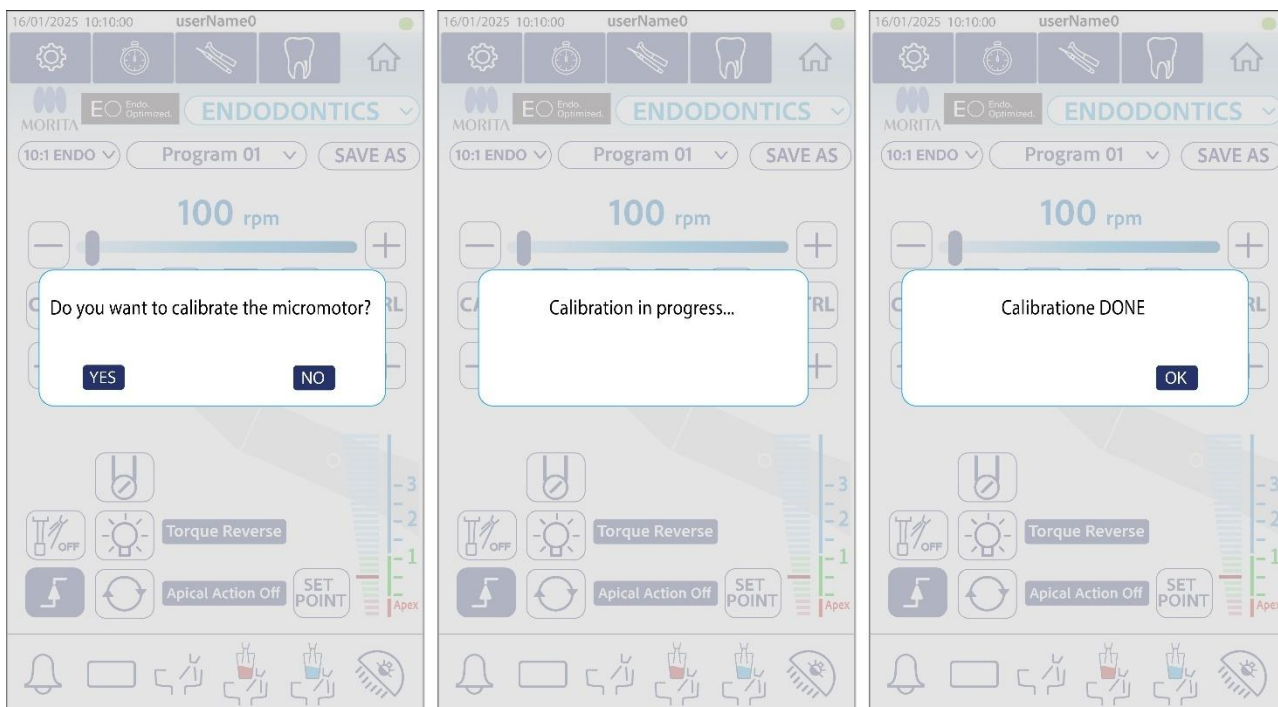

### 21.2.2.2 ПРОВЕРКА ФУНКЦИИ АПЕКСЛОКАТОРА (ЗОНД)

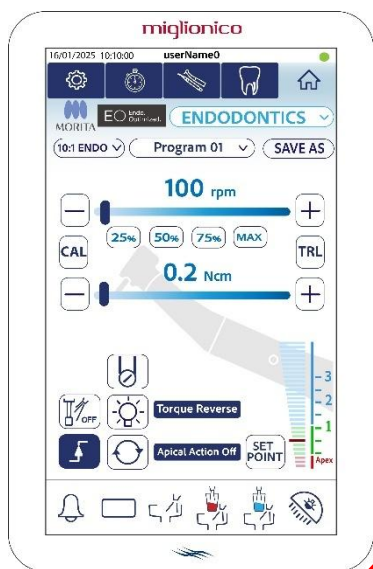

Выберите микроmotor Morita и подключите прилагаемый провод датчика к разъёму Type-C под сенсорной панелью управления.

Кроме того, вы можете проверить функцию апекслокатора (см. следующую страницу только для пункта 1),

нажав кнопку и  выполнив ту же процедуру

Подключите штекер держателя файла к разъёму зонда (серому) на кабеле зонда. Подключите губной электрод к разъёму зонда (белому).



Нажмите и удерживайте кнопку на угловом наконечнике и вставьте файл. Поворачивайте файл по часовой стрелке и против часовой стрелки, пока он не совпадёт с внутренней фиксирующей канавкой и не займёт правильное положение. Отпустите кнопку, чтобы зафиксировать файл в угловом наконечнике

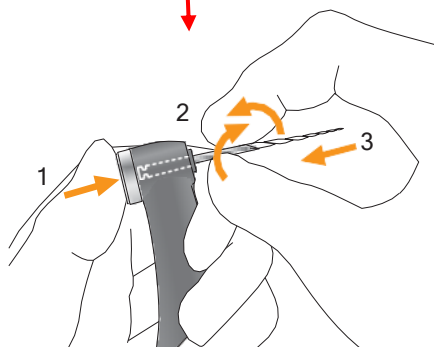

#### ВНИМАНИЕ

- Файлы являются расходными материалами и могут изнашиваться. Заменяйте их, прежде чем они сломаются.
- Запрещается использовать файлы с изменённой длиной, деформированные или повреждённые.
- Убедитесь, что файл вставлен полностью. Осторожно потяните за файл, чтобы убедиться, что он надёжно закреплён. Если файл установлен ненадёжно, он может упасть и травмировать пациента.
- Убедитесь, что винт достаточно затянут, иначе он может упасть и быть проглочен. Кроме того, апикальная локализация может быть неточной.



#### Доступные файлы

Файлы из никель-титана или нержавеющей стали, соответствующие стандарту ISO 1797\*, форма хвостовика Тип 1, за исключением режущих элементов против часовой стрелки.

\* Файлы с пластиковым хвостовиком нельзя использовать для соединения с апекслокатором.

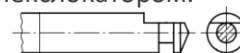

Форма хвостовика типа 1

**Пункт 1.** Прикоснитесь губным электродом к концу держателя файла и убедитесь, что все индикаторные полосы на ЖК-дисплее загораются.

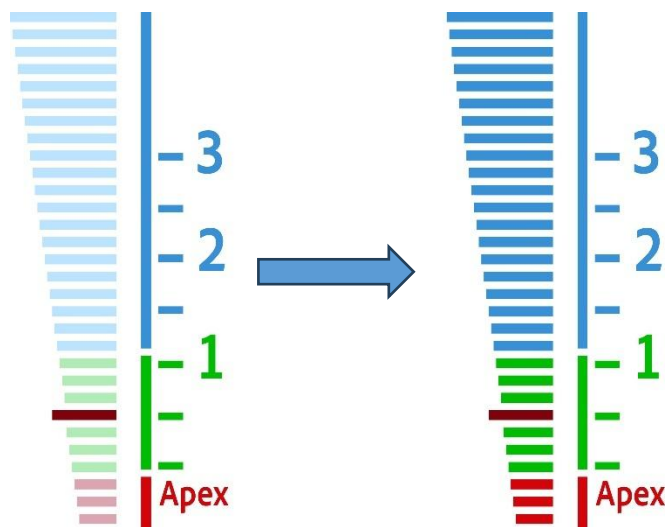
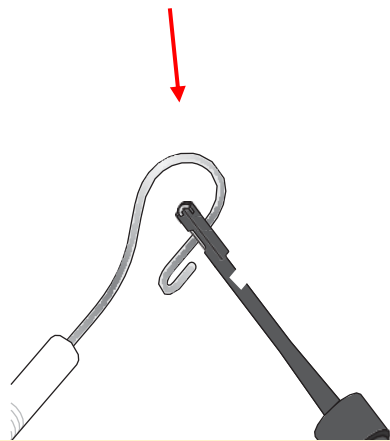

**Шаг 2.** Прикоснитесь губным электродом к файлу в наконечнике и убедитесь, что все индикаторные полосы на дисплее загорелись.

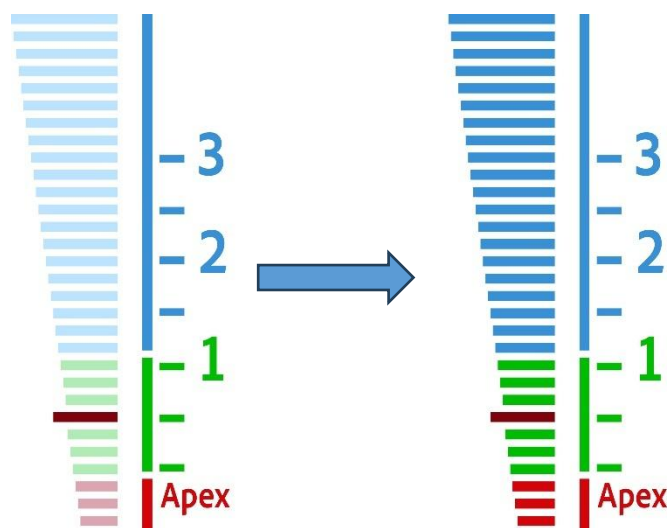
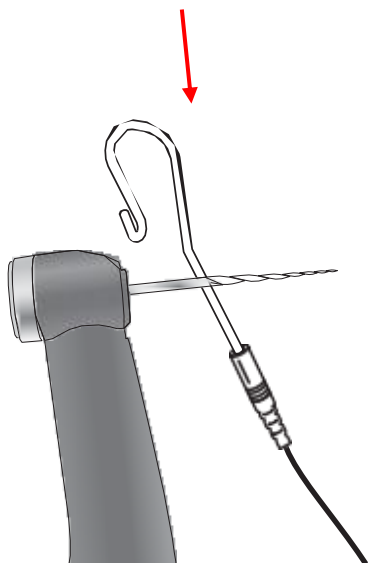



**ВНИМАНИЕ**

• Перед использованием у каждого пациента проверяйте работоспособность инструмента. Если не все индикаторные полосы светятся, точная локализация верхушки корня невозможна. В этом случае немедленно прекратите использование инструмента и отдайте его в ремонт.

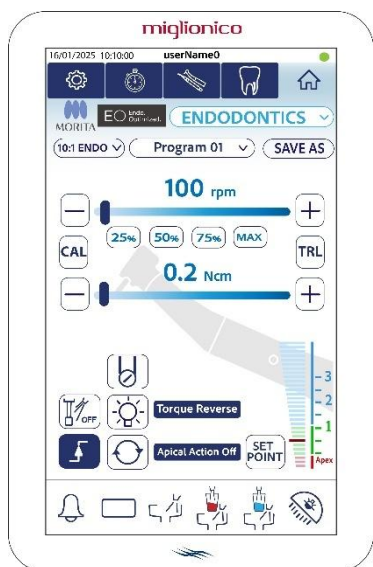

### 21.2.2.3 ПРОВЕРКА РАБОТСПОСОБНОСТИ АПЕКСЛОКАТОРА (ТЕСТЕР)



Выберите микромотор Morita и подключите ТЕСТЕР, расположенный под сенсорной панелью управления, к соответствующему разъёму Type-C. Кроме того, вы можете проверить функцию апекслокатора, нажав кнопку, выполнив ту же процедуру. 



Убедитесь, что полоски индикатора длины канала загораются в пределах двух делений от деления номер 1.

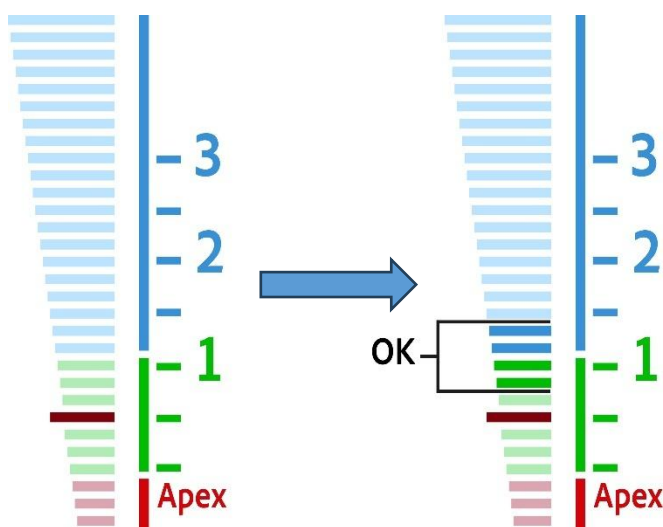

#### ВНИМАНИЕ

Индикатор длины канала может периодически мигать при подключении тестера. Подождите примерно 1 секунду, пока индикатор не стабилизируется, а затем продолжайте тест.



#### ВНИМАНИЕ

Если индикатор загорается на три деления выше или ниже деления номер 1, прибор не может выполнить точную локализацию верхушки корня. В этом случае немедленно прекратите использование прибора и обратитесь в службу технической поддержки.



## 21.3 ФУНКЦИИ АПЕКСЛОКАТОРА

### 21.2.3.1 ВИЗУАЛИЗАЦИЯ АПЕКСЛОКАТОРА

Он появляется, когда файл находится внутри канала, а губной электрод контактирует с пациентом.

Индикаторные полосы показывают положение файла. Цвет дисплея меняется в зависимости от положения файла в канале, как показано ниже.

**Цифры 1, 2 и 3 на индикаторе не отражают фактическое расстояние от апекса. Эти цифры используются для оценки рабочей длины канала.**

Расположение внутри канала  
индикаторные полосы 0 – 14

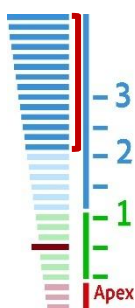

ЗВУКОВОЙ  
СИГНАЛ



ОТСУСТВУЕТ

Расположение внутри канала,  
индикаторные полосы 15 – 20

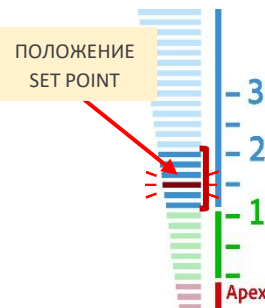

ЗВУКОВОЙ  
СИГНАЛ



СИГНАЛ  
МЕДЛЕННЫЙ

При достижении заданного значения звук изменится: НЕПРЕРЫВНЫЙ ЗВУКОВОЙ СИГНАЛ

Расположение внутри канала  
индикаторные полосы 21 – 27



ЗВУКОВОЙ  
СИГНАЛ



СИГНАЛ  
БЫСТРЫЙ

При достижении заданного значения звук изменится: НЕПРЕРЫВНЫЙ ЗВУКОВОЙ СИГНАЛ

Расположение внутри канала  
индикаторные полосы 28 – 30

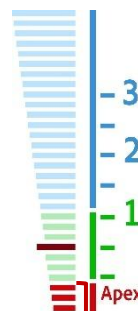

ЗВУКОВОЙ  
СИГНАЛ





НЕПРЕРЫВНЫЙ  
ЗВУКОВОЙ  
СИГНАЛ

ИНФОРМАЦИЯ О НАСТРОЙКАХ ЗАДАННЫХ ЗНАЧЕНИЙ СМ. В СЛЕДУЮЩЕЙ ГЛАВЕ

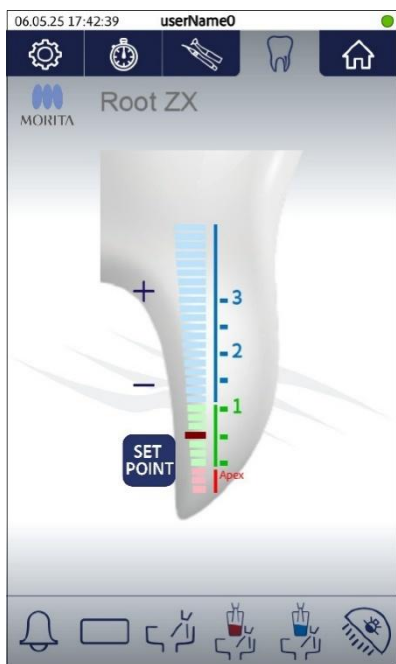
### 21.2.3.2 НАСТРОЙКИ ЗАДАННЫХ ЗНАЧЕНИЙ





Нажмите кнопку  а затем кнопку 

Теперь вы увидите кнопки «-» и «+», которые позволяют перемещать полоски выше или ниже.

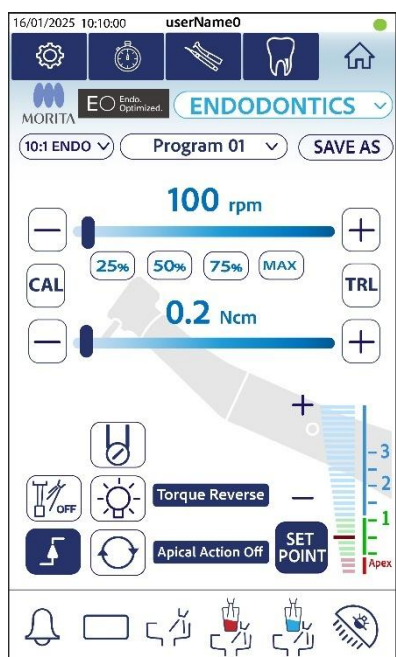
Нажмите кнопку  чтобы выйти из этого режима



Выберите микроmotor Morita и нажмите  Теперь вы увидите клавиши «-» и «+», которые позволяют перемещать полоски вверх или вниз.

Нажмите  чтобы выйти из этого режима настройки.

**Диапазон регулировки SET POINT находится между индикаторными полосками 15 и 27.**

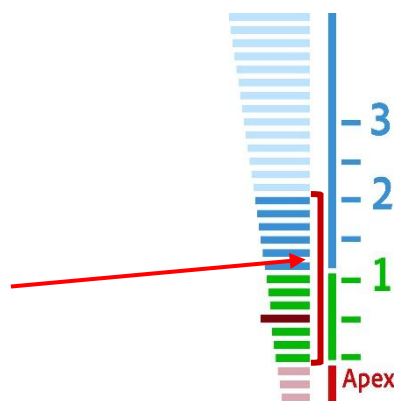

### 21.2.3.3 РУЧНОЙ РЕЖИМ

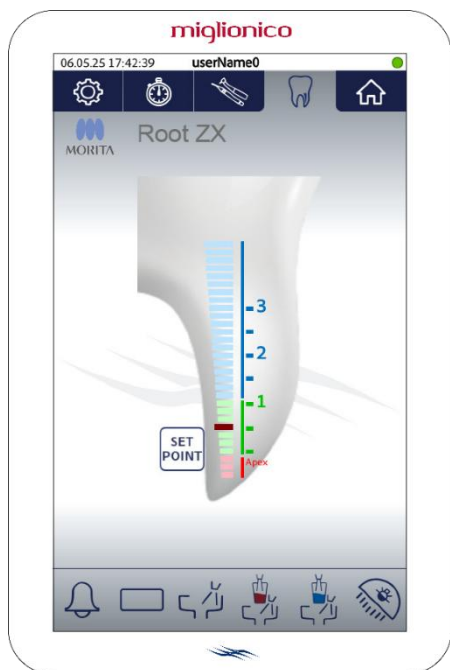

Нажмите кнопку  и подключите провод датчика прилагаемый к сенсорной панели управления Touch к соответствующему разъему типа type-c.



Прикрепите губной электрод, как показано на рисунке.

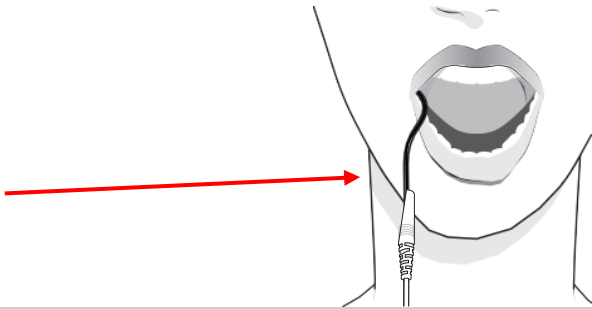

**ПРЕДУПРЕЖДЕНИЕ** 

- Никогда не используйте электрохирургический аппарат, если губной электрод прикреплен к рту пациента. Эти устройства издадут шум, который может помешать точной апикальной локализации или привести к сбоям в работе инструмента.
- Убедитесь, что губной электрод, держатель файла и их разъемы не контактируют с источниками электроэнергии, такими как розетка. Это может привести к поражению электрическим током.
- Точная апикальная локализация не всегда возможна, особенно в случаях аномальной или необычной морфологии корневого канала. Также используйте рентген для подтверждения результатов.

Если разъемы ненадежно вставлены в инструмент, они могут не обеспечить точную апикальную локализацию. Если измерительный прибор не регистрирует изменения при погружении файла в канал, немедленно прекратите использование инструмента и убедитесь, что все разъемы надежно вставлены.

**ПРЕДУПРЕЖДЕНИЕ** 

- Губной электрод может вызвать неблагоприятную реакцию, если у пациента есть аллергия на металлы. Проконсультируйтесь с пациентом по этому поводу перед использованием губного электрода.
- Не допускайте попадания лекарственных растворов, таких как крезолформальдегид или гипохлорит натрия, на губной электрод или держатель файла. Они могут вызвать неблагоприятную реакцию, например, воспаление

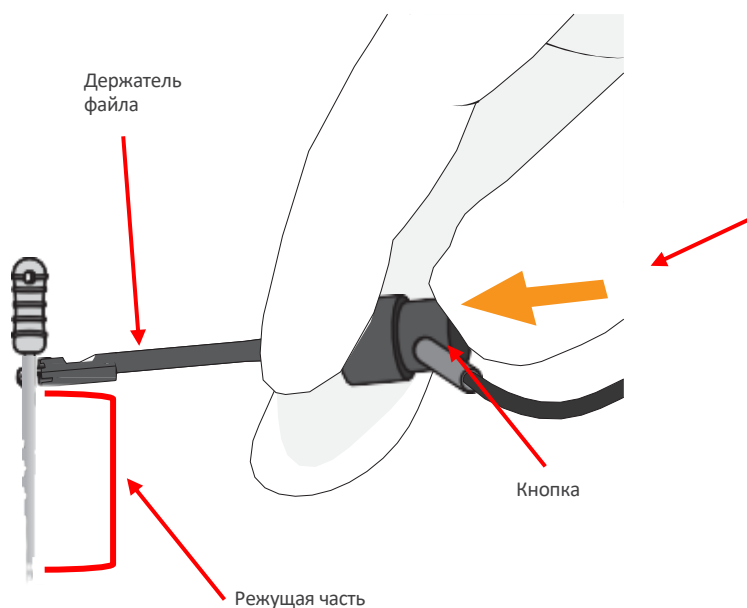

Прикрепите файл.  
Нажмите кнопку на держателе файла большим пальцем в направлении, указанном стрелкой на рисунке. Зацепите держатель за верхнюю металлическую часть файла, затем отпустите кнопку.

**ВНИМАНИЕ**



При креплении держателя файла к металлической части файла или развертки, закрепите держатель на металлическом валике. Не прикрепляйте его к режущей части сверла или развертки. Это приведет к очень быстрому износу держателя файлов

- ! Для локализации апекса используйте файл с пластиковым валиком или расширитель.
- ! При использовании файла с металлическим валиком обязательно наденьте перчатки.
- ! Не используйте поврежденные или изношенные держатели файлов, иначе точная локализация апекса будет невозможна.



Рис 1

Закрепите файл или развертку, как показано на рисунке 1.

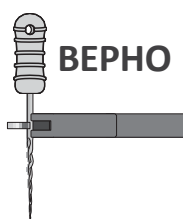

Рис 2

**ВНИМАНИЕ** !  
• Не крепите, как показано на рисунке 2. Это мешает точной апикальной локализации и повредит файл держателя файла...

### 21.2.3.4 ИСПОЛЬЗОВАНИЕ АВТОМАТИЧЕСКОГО АПЕКСЛОКАТОРА

Действия, которые происходят автоматически, когда конец файла достигает точки внутри канала, определяемой настройкой **SET POINT**.

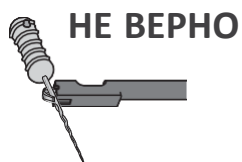
#### Apical Action Off

Вращение продолжается без остановок и разворотов.

#### Apical Stop

Вращение наконечника прекращается при достижении заданного значения. (SET POINT).

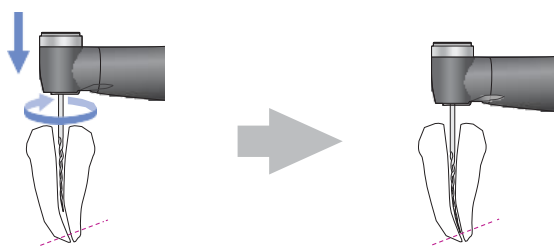

Вращение возобновляется, когда освобождаются 2 деления выше установленного значения SET POINT.



#### Apical Reverse

Вращение наконечника автоматически меняется при достижении заданного значения (SET POINT).

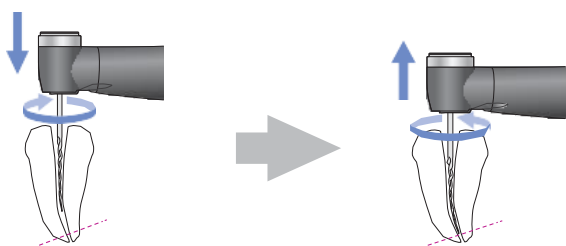

Нормальное вращение возобновляется, когда освобождаются 2 деления выше заданного значения (SET POINT).



## 21.2.4 ФУНКЦИИ МИКРОМОТОРА С ЭНДОАКОНЕЧНИКОМ 10:1 ENDO

### 21.2.4.1 РАБОЧИЕ РЕЖИМЫ

#### Torque Reverse

При перемещении рычага педали вправо микроmotor вращается по часовой стрелке. При достижении заданного крутящего момента он меняет направление вращения.



и возобновляет вращение по часовой стрелке, когда крутящий момент падает ниже установленного предела. Сопровождается звуковым сигналом.

#### OTR

НОРМАЛЬНОЕ ВРАЩЕНИЕ РЕЖИМ OTR

\* На рисунке показана установка вращения на 180 градусов

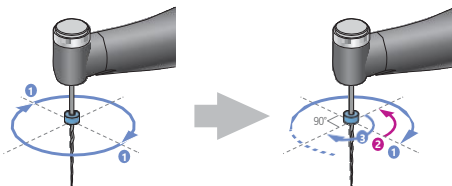

Во время вращения крутящий момент проверяется каждые 180 °\* о 240°\* **1**

Если крутящий момент на файле превышает установленный предел,,



файл автоматически начинает попеременно вращаться назад на 90 °\* или 120°\* **2** или вперед на 180 °\* или 240°\* **3**

\* Угол поворота варьируется в зависимости от выбранного угла.

Вы можете изменить угол поворота, нажимая

**240**

**180**

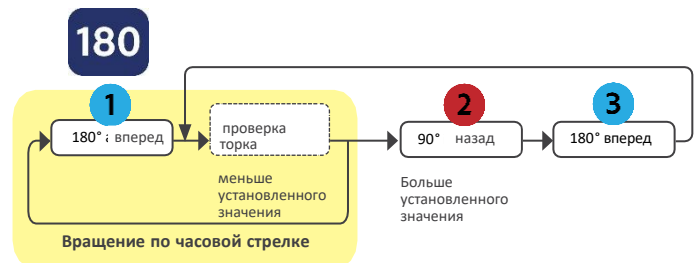

### 21.2.4.2 КОМБИНИРОВАННЫЕ ФУНКЦИИ - TORQUE REVERSE

Функция TORQUE REVERSE может выполняться в двух режимах APICAL STOP и APICAL REVERSE.

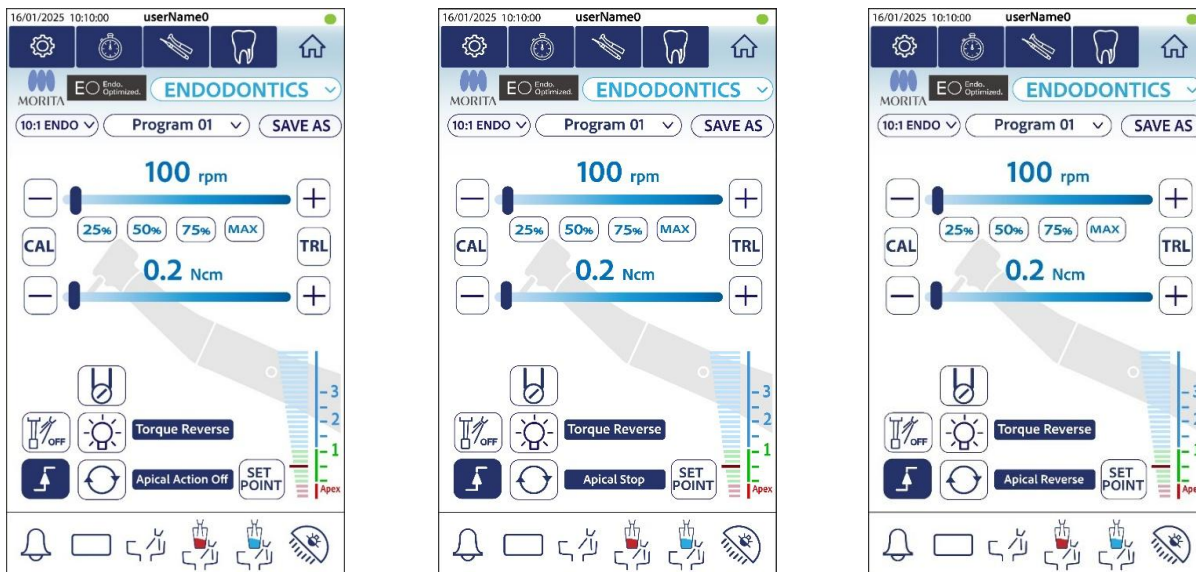

### 21.2.4.3 КОМБИНИРОВАННЫЕ ФУНКЦИИ – OTR

Функция OTR (180° o 240°) может выполняться в двух режимах APICAL STOP и APICAL REVERSE

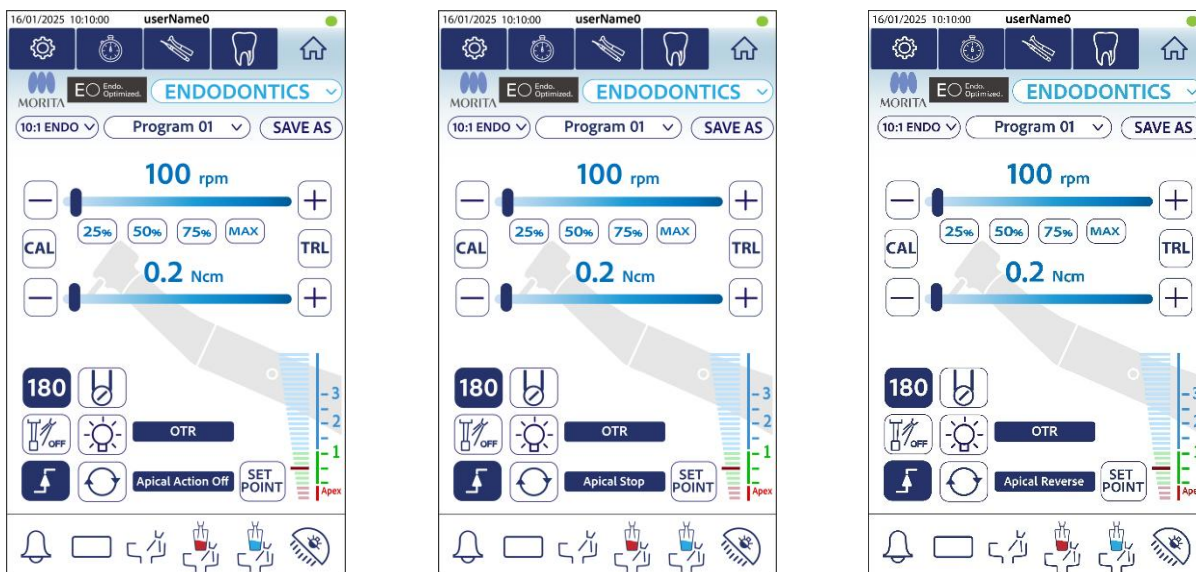

#### ПРЕДУПРЕЖДЕНИЕ

- Никогда не используйте электрохирургический аппарат, если губной электрод прикреплен ко рту пациента. Эти устройства издают шум, который может помешать точной апикальной локализации или привести к сбоям в работе инструмента.
- Следите за тем, чтобы губной электрод, держатель файла и их разъёмы не контактировали с источниками электроэнергии, такими как розетка. Это может привести к поражению электрическим током.

## 22. СКАЛЕР

Скалер извлекается из гнезда и активируется рычагом педали. Используется для профилактических и консервативных работ. Возможность выбора между прямым или пропорциональным режимом.

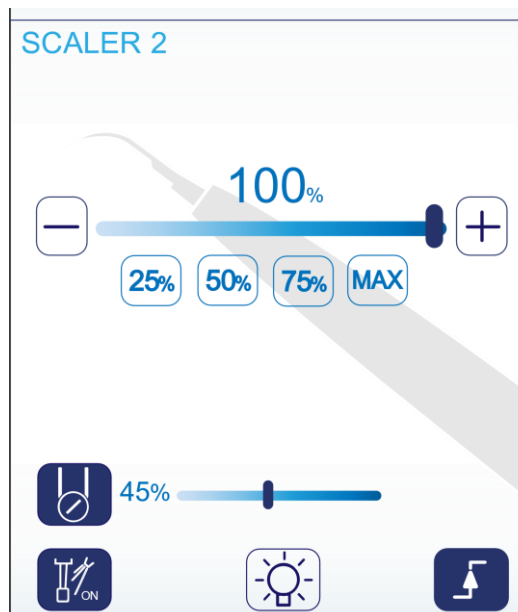

### ФУНКЦИИ

<p>SCALER</p>	<p><b>ИНСТРУМЕНТ.</b> Указывает, какой инструмент Вы используете. Число указывает два различных типа скейлера. СКАЛЕР 2: при использовании скалера без режима ENDO. СКАЛЕР 1: в случае использования Satelec Scaler с режимами ENDO и PARO.</p>
	<p><b>ИНДИКАТОР МОЩНОСТИ СКАЛЕРА.</b> Диапазон регулировки составляет от 0 до 100 в процентах. Его можно отрегулировать с помощью курсора, клавиш + и - и сочетаний клавиш быстрого доступа. Может управляться в прямом или пропорциональном режиме.</p>
	<p><b>ПРЯМОЙ РЕЖИМ.</b> В прямом режиме заданная скорость скалера будет достигнута автоматически с активацией рычага педали. Повторное нажатие активирует пропорциональную функцию.</p>
	<p><b>ПРОПОРЦИОНАЛЬНЫЙ РЕЖИМ.</b> В пропорциональном режиме скорость скалера регулируется рычагом педали: когда она находится в нулевом положении, турбина стоит неподвижно, перемещая ее вправо и на протяжении всего своего движения, скорость будет постепенно регулироваться от минимальной до максимальной.</p>
	<p><b>ФИЗИОДИСПЕНСЕР.</b> Если его нет на установке, значок будет деактивирован, если он присутствует, то с помощью иконки можно регулировать физиодиспенсер. После активации появится панель, где можно отрегулировать процент потока раствора. Для корректной регулировки подачи воды иконка "водный спрей" также должна быть активна.</p>
	<p><b>ВОДНЫЙ СПРЕЙ . ВОДНЫЙ СПРЕЙ ON:</b> Водно-воздушный спрей активируется, когда рычаг педали перемещается вправо. Повторным нажатием активируется функция <b>ВКЛ / ВЫКЛ ВОДНОГО СПРЕЯ:</b> водно-воздушный спрей включается при отведении рычага педали вправо и одновременным нажатием стальной пластины. Повторное нажатие на иконку деактивирует функцию: <b>ВОДНЫЙ СПРЕЙ ВЫКЛ.</b></p>
	<p><b>ФИБРООПТИКА .</b> Вкл./выкл. светодиодной подсветки на наконечнике, если на инструменте предусмотрена фиброоптическая подсветка. Чтобы настроить задержку выключения подсветки, см. Параграф 17.5 НАСТРОЙКИ ТАЙМЕРОВ ВОДЫ И ФИБРООПТИКИ</p>





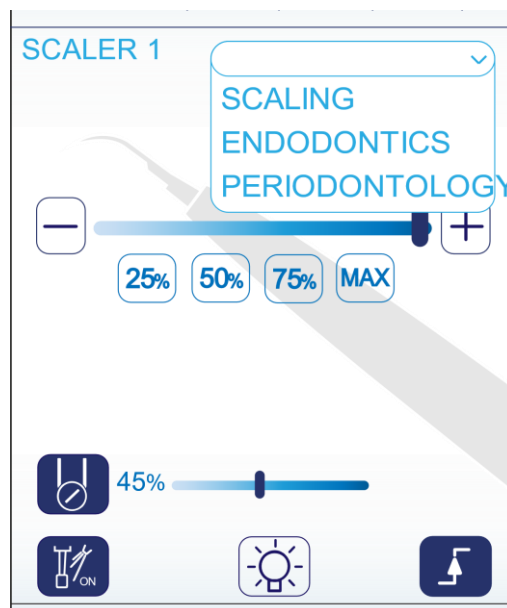

### 23. СКАЛЕР ENDO (SATELEC)

Он может использоваться в 3 различных режимах, которые можно выбрать в раскрывающемся меню в правом верхнем углу:

- с функцией « ENDODONTICS » используются эндодонтические наконечники.
- с функцией « PERIODONTOLOGY » используются наконечники для лечения пародонта.
- с функцией « SCALING » используются наконечники для ультразвуковой (для всех моделей скалеров).



#### ФУНКЦИИ

<p><b>SCALER</b></p>	<p><b>ИНСТРУМЕНТ.</b> Указывает, какой инструмент вы используете. Число указывает два различных типа скейлера. СКАЛЕР 2: при использовании скалера без режима ENDO. SCALER 1: в случае использования Satelec Scaler с режимами ENDO и PARO.</p>
	<p><b>ИНДИКАТОР МОЩНОСТИ СКАЛЕРА.</b> Диапазон регулировки составляет от 0 до 100 в процентах. Его можно отрегулировать с помощью курсора, клавиш + и - и сочетаний клавиш быстрого доступа. Может управляться в прямом или пропорциональном режиме.</p>
	<p><b>ПРЯМОЙ РЕЖИМ.</b> В прямом режиме заданная скорость скалера будет достигнута автоматически с активацией рычага педали. Повторное нажатие активирует пропорциональную функцию :</p>
	<p><b>ПРОПОРЦИОНАЛЬНЫЙ РЕЖИМ.</b> В пропорциональном режиме скорость скалера регулируется рычагом педали: когда она находится в нулевом положении, турбина стоит неподвижно, перемещая ее вправо и на протяжении всего своего движения, скорость будет постепенно регулироваться от минимальной до максимальной.</p>
	<p><b>ФИЗИОДИСПЕНСЕР.</b> Если его нет на установке , значок будет деактивирован, если он присутствует, то с помощью иконки можно регулировать физиодиспенсер . После активации появится панель , где можно отрегулировать процент потока раствора. Для корректной регулировки подачи воды иконка "водный спрей"также должна быть активна.</p>
	<p><b>ВОДНЫЙ СПРЕЙ . ВОДНЫЙ СПРЕЙ ON:</b> Водно-воздушный спрей активируется , когда рычаг педали перемещается вправо. Повторным нажатием активируется функция <b>ВКЛ / ВЫКЛ ВОДНОГО СПРЕЯ:</b> водно-воздушный спрей включается при отведении рычага педали вправо и одновременным нажатием стальной пластины. Повторное нажатие на иконку деактивирует функцию :ВОДНЫЙ СПРЕЙ ВЫКЛ..</p>
	<p><b>ФИБРООПТИКА.</b> Вкл./выкл. светодиодной подсветки на наконечнике, если на инструменте предусмотрена фиброоптическая подсветка. Чтобы настроить задержку выключения подсветки , см. Параграф 17.5 НАСТРОЙКИ ТАЙМЕРОВ ВОДЫ И ФИБРООПТИКИ..</p>

## 24. ТУРБИНА

Турбинный наконечник извлекается из своего гнезда и активируется рычагом педали. В базовой конфигурации турбина работает в прямом режиме (заданная скорость будет достигнута автоматически при активации педали), а с пропорциональным клапан будет работать в пропорциональном режиме (скорость регулируется рычагом педали).

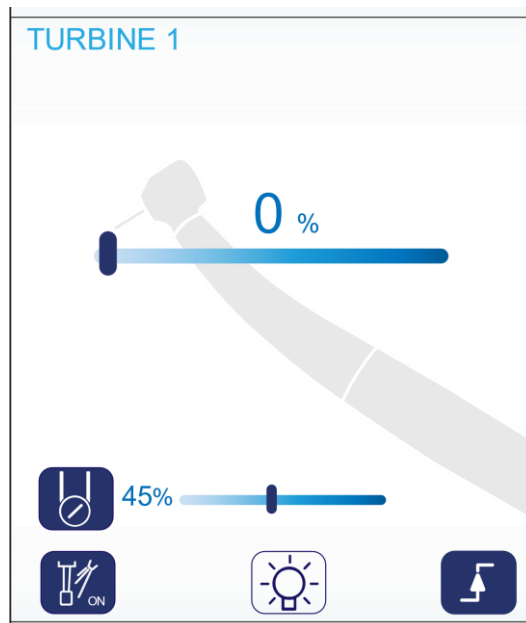

### ФУНКЦИИ

<p><b>TURBINE 1</b></p>	<p><b>ИНСТРУМЕНТ.</b> Указывает, какая турбина используется, если есть несколько идентичных, индикатор отметит 1/2/3 относительно позиции на панели врача.</p>
	<p><b>ИНДИКАТОР СКОРОСТИ ТУРБИНЫ.</b> Диапазон регулировки составляет от 0 до 100 в процентах. Его можно отрегулировать с помощью курсора, клавиш + и - и сочетаний клавиш быстрого доступа.</p>
	<p><b>ПРЯМОЙ РЕЖИМ.</b> В прямом режиме заданная скорость турбины будет достигнута автоматически с активацией рычага педали. Повторное нажатие активирует пропорциональную функцию.</p>
	<p><b>ИНДИКАТОР ПРОПОРЦИОНАЛЬНОГО РЕЖИМА.</b> Этот значок нельзя активировать, он указывает тип режима регулировки турбины. В пропорциональном режиме скорость турбины регулируется рычагом педали: когда она находится в нулевом положении, турбина стоит неподвижно, перемещая ее вправо и на протяжении всего своего движения, скорость будет постепенно регулироваться от минимальной до максимальной.</p>
	<p><b>ФИЗИОДИСПЕНСЕР.</b> Если его нет на установке, значок будет деактивирован, если он присутствует, то с помощью иконки можно регулировать физиодиспенсер. После активации появится панель, где можно отрегулировать процент потока раствора. Для корректной регулировки подачи воды иконка "водный спрей" также должна быть активна.</p>
	<p><b>ВОДНЫЙ СПРЕЙ . ВОДНЫЙ СПРЕЙ ON:</b> Водно-воздушный спрей активируется, когда рычаг педали перемещается вправо. Повторным нажатием активируется функция <b>ВКЛ / ВЫКЛ ВОДНОГО СПРЕЯ:</b> водно-воздушный спрей включается при отведении рычага педали вправо и одновременным нажатием стальной пластины. Повторное нажатие на иконку деактивирует функцию :<b>ВОДНЫЙ СПРЕЙ ВЫКЛ.</b></p>
	<p><b>ФИБРООПТИКА.</b> Вкл./выкл. светодиодной подсветки на наконечнике, если на инструменте предусмотрена фиброоптическая подсветка. Чтобы настроить задержку выключения подсветки, см. Параграф 17.5 НАСТРОЙКИ ТАЙМЕРОВ ВОДЫ И ФИБРООПТИКИ.</p>

## 25. ПИСТОЛЕТ

Он состоит из цельного корпуса со шлангом и металлической ручкой со съемным автоклавируемым наконечником. В качестве опции может поставляться с подогреваемой водой и воздухом. Подача воздуха / воды осуществляется самим пистолетом.

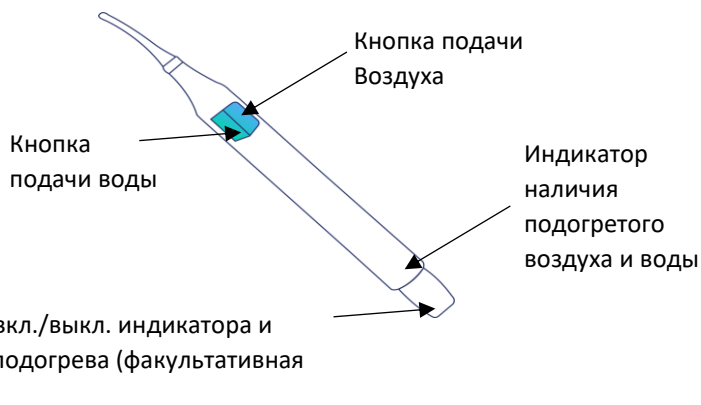
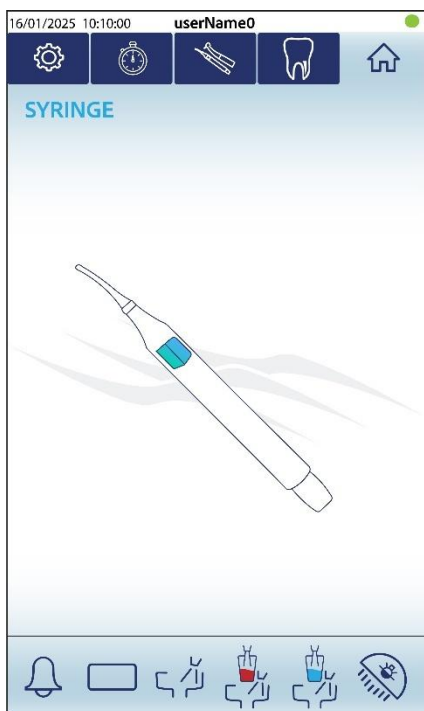

## 26. СВЕТОПОЛИМЕРИЗАЦИОННАЯ ЛАМПА

Модуль активируется путем извлечения лампы из своего гнезда.. (Обратитесь к прилагаемому руководству.

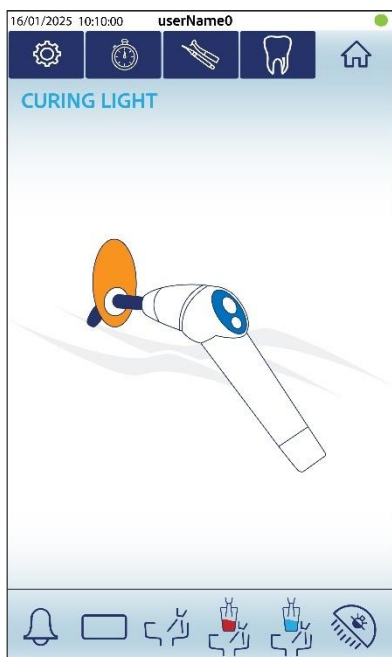

**ВНИМАНИЕ:** Не направлять свет лампы в глаза, использовать очки или защитную маску. Для получения информации по использованию, техническому обслуживанию и чистке модулей ознакомиться с инструкцией по эксплуатации каждого модуля. «Мильонико» С.р.л. не несет ответственности в случае причинения материального ущерба или вреда людям по причине несоблюдения вышеописанных инструкций.

**ВНИМАНИЕ:** Каждые шесть месяцев рекомендуется делать проверку яркости лампы с целью обеспечения должного качества полимеризации. работы.



## 27. КАМЕРА НА КОНСОЛИ ВРАЧА

Модуль активируется путем извлечения из своего гнезда.. (Обратитесь к прилагаемому руководству).

**Внимание: наконечник камеры не стерилизуемый дезинфицирующими средствами, обязательное использование одноразовых чехлов.**

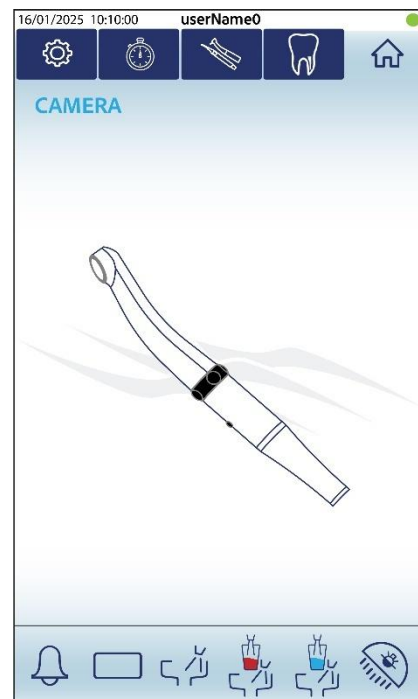

## 28. ИНСТРУМЕНТЫ

ТАБЛИЦА СОВМЕСТИМОСТИ ИНСТРУМЕНТОВ СТОРОННИХ ПРОИЗВОДИТЕЛЕЙ										
ТИП МОДУЛЯ	Рабочий воздух /охлаждение		Подача воздуха		Подача воды		Электропитание		Электропитание фиброоптики	
	л/мин	АТМ	л/мин	АТМ	л/мин	АТМ		мощн./Вт	В-	А
ТУРБИНА	35/50	2,2/4	15	3	0,15	2,5	xxxxxxx	xxxxxxx	3,5	1
МИКРОМОТОР	36/50	2,2/5	15	3	0,15	2,5	0÷24 В-	65	3,5	1
СКАЛЕР	xxxxx	xxxxx	xxxxx	xxxxx	0,15	2,5	24 В~	100	3,5	1

**ВНИМАНИЕ:** Для получения информации по использованию, техническому обслуживанию и дезинфекции модулей ознакомиться с руководством по эксплуатации каждого модуля.

Используемые модули должны соответствовать Директиве ЕС 93/42 и Нормативам CEI-EN 60601-1 и CEI EN 60601-1-2, иметь Сертификат Соответствия ЕС, гарантийный сертификат с указанием условий гарантии и руководство по эксплуатации и техническому обслуживанию.



## 29. МЕРЫ БЕЗОПАСНОСТИ

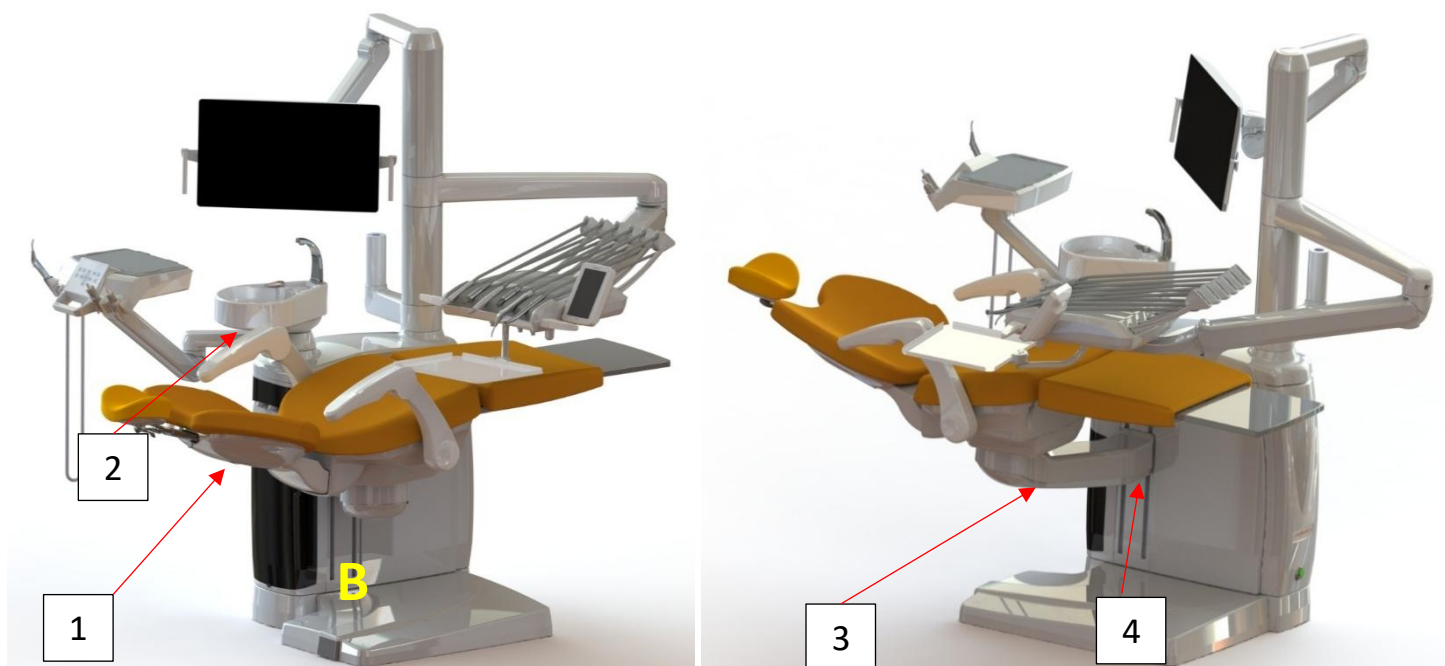

1. система безопасности спинки.
2. система безопасности плевательницы (при активации она блокирует только подъем кресла, все остальные движения допустимы).
3. Система безопасности рукава подъема кресла.
4. Система безопасности крепления рукава подъема в гидроблоке.

Системы безопасности, показанные выше, срабатывают при появлении препятствия между движущимися частями (за исключением системы безопасности 2). При активации кресло поднимается до тех пор, пока препятствие не будет освобождено (за исключением системы безопасности 2).

При активации системы безопасности раздаётся прерывистый звуковой сигнал (за исключением системы безопасности 2).

**ВНИМАНИЕ:** во время движения кресла, в зоне "B" (см. рисунок) не должно находиться посторонних предметов, также не класть руки.



## МЕРЫ БЕЗОПАСНОСТИ ПРИ ПОЛЬЗОВАНИИ ИНСТРУМЕНТАМИ

При извлечении наконечников турбины и микромотора из своих гнезд, блокируется движение кресла. При использовании одного инструмента блокируется действие других, за исключением пистолета «воздух-вода», который всегда активирован.

### 30. ПОДГОЛОВНИК

Кресло имеет регулируемый подголовник. Для его установки в различных положениях:

- повернуть рычаг до упора по часовой стрелке (рис. "А")
- установить подголовник как показано на рис. "В"
- опустить рукоятку (рис. "С") и удостовериться, что подголовник зафиксирован;

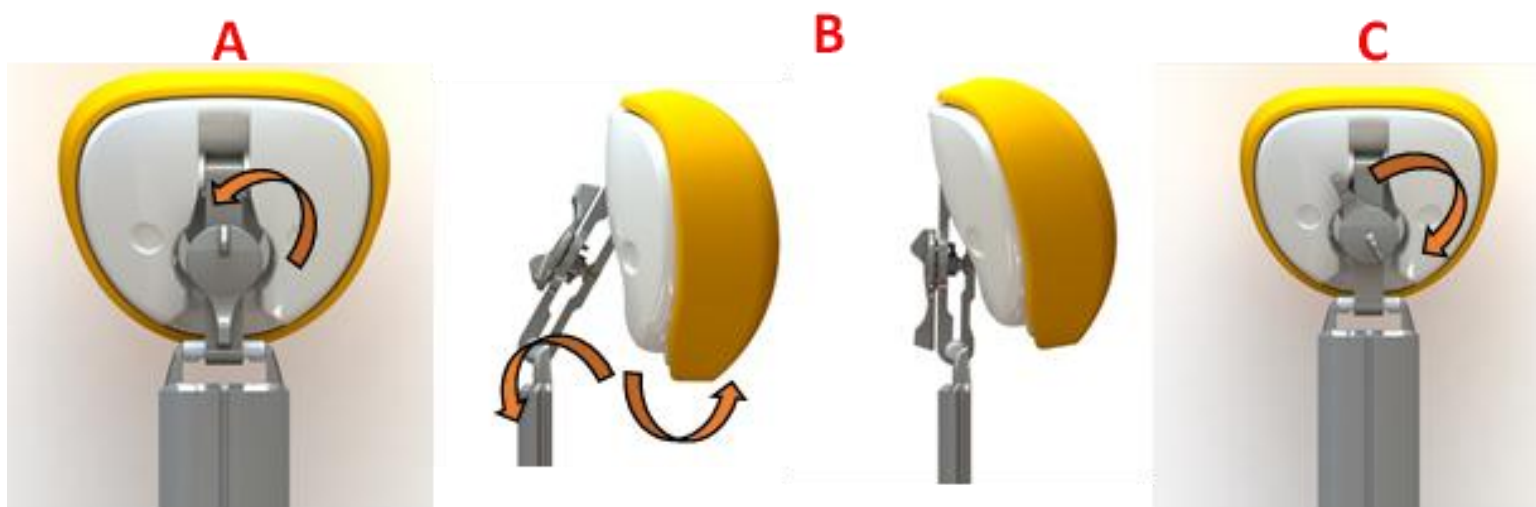

Для его вертикального перемещения достаточно потянуть или нажать на него до достижения желаемого положения.

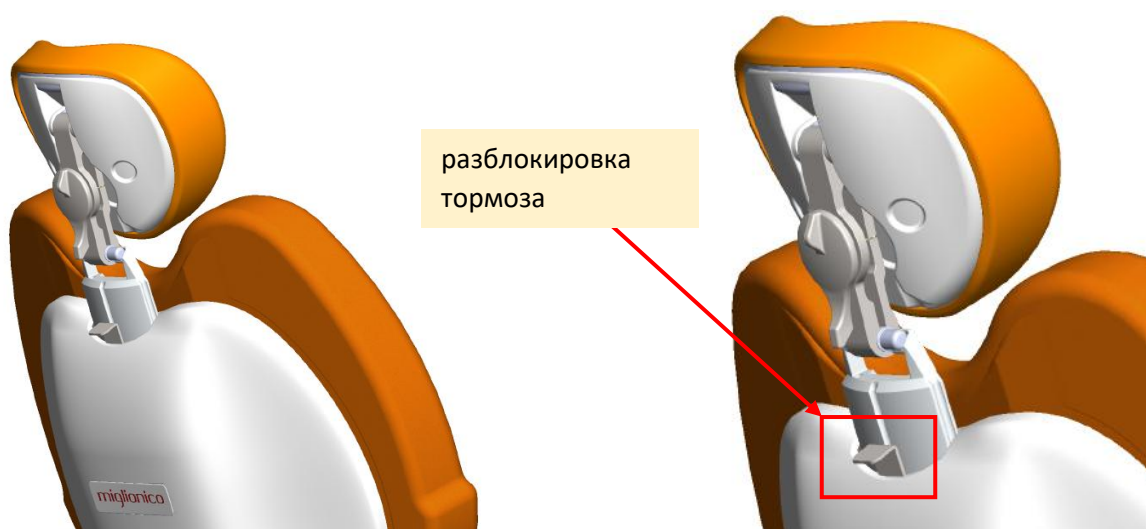

**ВНИМАНИЕ:** Во время регулирования подголовника голова пациента должна быть приподнята.



### 31. УСТАНОВКА СТОЛИКА ВРАЧА

#### 31.1 ВЕРХНЯЯ ПОДАЧА ИНСТРУМЕНТА SPRIDO

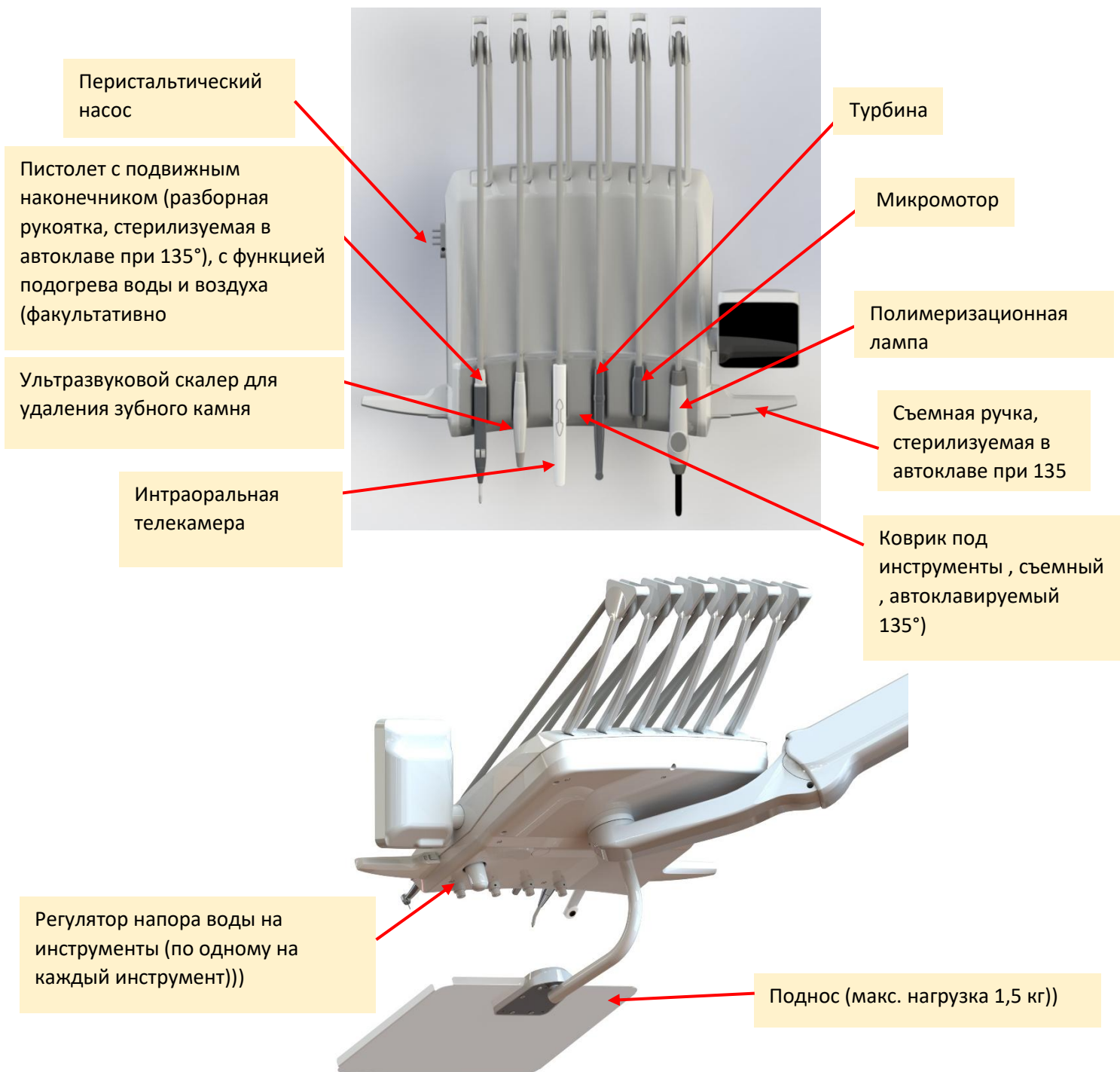

Панель врача комплектуется в зависимости от заказанных принадлежностей.

**ВНИМАНИЕ :** При использовании динамических инструментов движение кресла блокируется во избежание его случайных перемещений во время работы с пациентом.



### 31.2 НИЖНЯЯ ПОДАЧА ИНСТРУМЕНТА

Поднос (макс. нагрузка 1,5 кг)- стерилиз. в автоклаве при 135°)

Перистальтический насос

Турбина

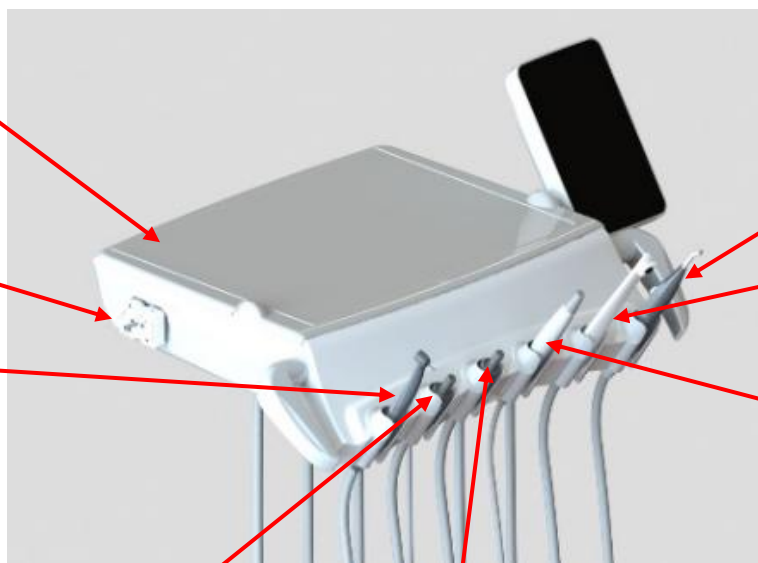

Микроmotor 1

Микроmotor 2

Пистолет с подвижным наконечником (разборная рукоятка, стерилизуемая в автоклаве при 135°), с функцией подогрева воды и воздуха (факультативно).

Интраоральная телекамера

Ультразвуковой скалер для удаления зубного камня

Панель врача комплектуется в зависимости от заказанных принадлежностей.

**ВНИМАНИЕ :** При использовании динамических инструментов движение кресла блокируется во избежание его случайных перемещений во время работы с пациентом.



### 31.3 ДЕМОНТАЖ РУКОЯТКИ

Для извлечения рукоятки следует нажать на кнопку и потянуть за рукоятку. Для монтажа ручки необходимо нажать на рукоятку до упора, после чего удостовериться в прочности закрепления рукоятки, слегка за нее потянув.

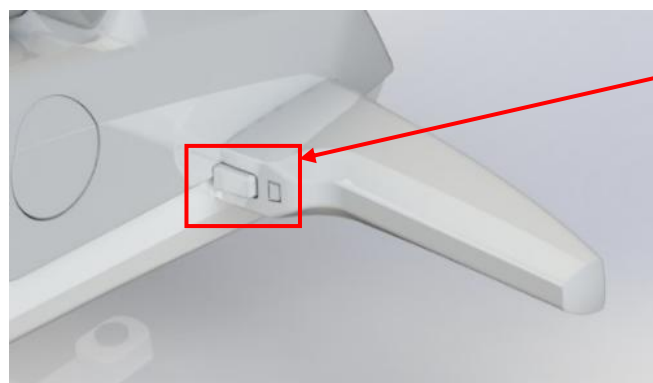



кнопка для разблокировки рукоятки

## 32. ПЕРИСТАЛЬТИЧЕСКИЙ НАСОС

Это устройство служит для охлаждения или орошения оперируемого участка стерильной или нестерильной жидкостью. Может использоваться с модулем микромотора, при использовании наконечников с наружным распылителем, а также с модулем скалера при использовании насадки “steriljoint”, которая вставляется между скалером и кабелем скалера для подключения трубки перистальтического насоса.

Следует подготовить систему следующим образом:

- Закрепить катушку со стерильными силиконовыми трубками на корпусе (Рис.”А”, “В”).
- Закрепить трубку с иглой на флаконе с жидкостью, а трубку без наконечника подсоединить к нужному инструменту
- Подсоединить трубку к кабелю модуля при помощи серийного соединительного Устройства Активация перистальтического насоса производится нажатием соответствующего значка на клавиатуре, при этом:
- Нужный инструмент должен быть извлечен из гнезда.
- Нажать  .
- нажать одну из двух кнопок   .
- Рычаг педали должен быть перемещен вправо (активация насоса происходит одновременно с активацией выбранного инструмента), или влево (происходит активация насоса с последующей подачей жидкости).

**Чтобы отрегулировать скорость перистальтического насоса и, следовательно, изменить расход жидкости, обратитесь к меню настроек.**



Fig. A



Fig. B



**Насос в комплекте с силиконовой трубкой и аксессуарами будет доставлен Вам отдельно от установки, в стерильном виде и отдельной упаковке.**



### 33. УСТАНОВКА ПАНЕЛИ АССИСТЕНТА

Угловой пистолет с подвижным наконечником (разборная рукоятка, стерилизуемая в автоклаве при 135°), с функцией подогрева воды и воздуха

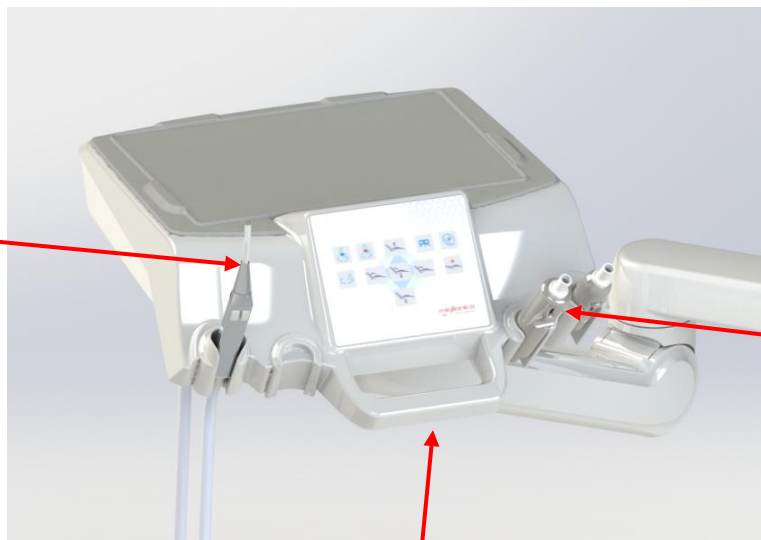





Канюли для аспирации









Эргономичная рукоятка для передвижения

#### 33.1 КЛАВИАТУРА УПРАВЛЕНИЯ АССИСТЕНТА



**ФУНКЦИИ**

	Движение кресла вверх .
	Движение кресла вниз .
	Движение спинки вверх .
	Движение спинки вниз .
	Положение обнуления для посадки или спуска пациента .

	<p>PR кнопка паузы/ополаскивания рабочего участка: спинка кресла приводится в желаемое положение, последующее нажатие приводит спинку кресла в исходное положение .</p> <p>Для запоминания положения следует привести спинку кресла в положение, удобное для отдыха пациента или ополаскивания, нажать кнопку памяти  и в течение 3 сек. Кнопку  Таким образом, в память вносится желаемое положение, в которое возвращается спинка кресла при нажатии кнопки “PR” </p>
	Кнопка экстренной помощи: приводит кресло в положение Тренделенбурга.
	Кнопка подачи теплой воды в стакан с последующим промыванием плевательницы в течении выбранного времени.
	Кнопка включения светильника. (активация нажатием в течение 1 сек).
	“Кнопка подачи холодной воды в стакан с последующим промыванием плевательницы в течении выбранного времени.
	Кнопка промывания плевательницы в течении выбранного времени.

**Комплектующие панели ассистента различаются в зависимости от комплектации.**

### 34. МНОГОФУНКЦИОНАЛЬНЫЕ ПЕДАЛИ УПРАВЛЕНИЯ

#### 34.1 СТАНДАРТНАЯ ПЕДАЛЬ / СТАНДАРТНАЯ БЕСПРОВОДНАЯ ПЕДАЛЬ

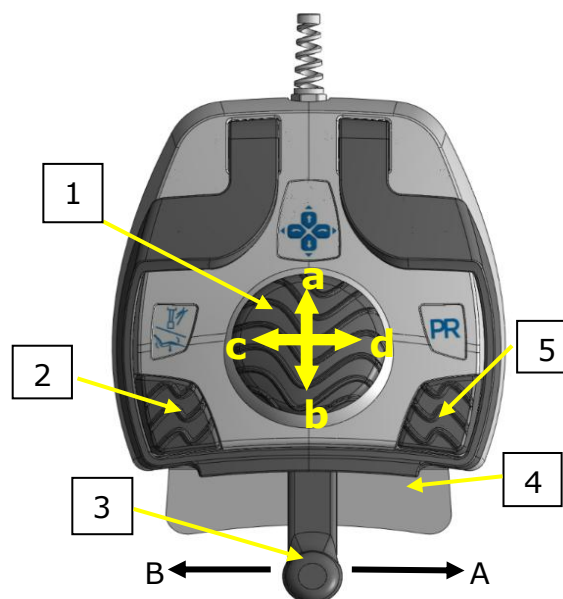

ИНСТРУМЕНТ НЕ АКТИВЕН	ИНСТРУМЕНТ АКТИВЕН
-----------------------	--------------------

<b>1. ДЖОЙСТИК</b>	a – сидение вверх b – сидение вниз c – спинка вниз d – спинка вверх	a – сидение вверх b – сидение вниз c – спинка вниз d – спинка вверх
<b>2. КНОПКА АКТИВАЦИИ НУЛЕВОГО ПОЛОЖЕНИЯ КРЕСЛА</b>	активирует НУЛЕВОЕ ПОЛОЖЕНИЕ КРЕСЛА , СМ. РАЗД. 17.1	Функция выбора программы постоянной подачи воды на инструменты. СМ. РАЗД 17.1. Выключение функции дозированной подачи воды (on/off )и активация постоянной подачи воды на инструменты. см. разд. 17.1
<b>3. РЫЧАГ (напр. А)</b>	ОТСУСТВУЕТ ФУНКЦИЯ.	Активация микромотора, турбины , скалера.
<b>3. РЫЧАГ (напр. В)</b>	Включает/выключает светильник врача.	Активация водно-воздушного спрея (если есть). Управление камерой. см. Рук.во по исп.камерой.
<b>4. СТАЛЬНАЯ ПЕДАЛЬ</b>	Включает подачу воды в стакан пациента	Активация водно-воздушного спрея (если есть). Управление камерой. см. Рук.во по использованию Телекамерой.
<b>5. КНОПКА PR</b>	Кнопка активации позиции полоскания ,с автоматическим запоминанием последней рабочей позиции СМ. РАЗД 17.1	Кнопка активации позиции полоскания ,с автоматическим запоминанием последней рабочей позиции. СМ. РАЗД 17.1

Детали по управлению камерой смотрите в отдельном руководстве.

**34.2 ПЕДАЛЬ PUSH / БЕСПРОВОДНАЯ ПЕДАЛЬ PUSH**

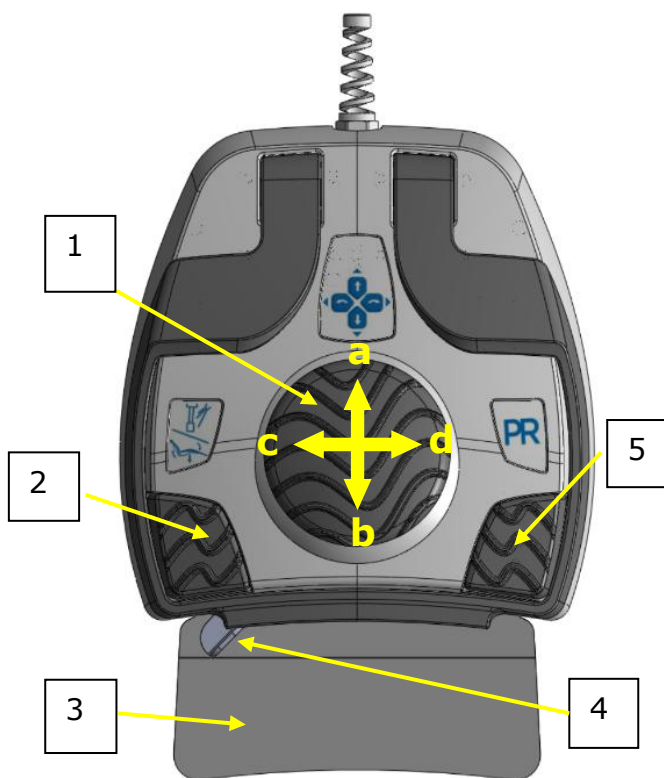

ИНСТРУМЕНТ НЕ АКТИВЕН	ИНСТРУМЕНТ АКТИВЕН
-----------------------	--------------------

<b>1. ДЖОЙСТИК</b>	a – сидение вверх b – сидение вниз c – спинка вниз d – спинка вверх	a – сидение вверх b – сидение вниз c – спинка вниз d – спинка вверх
<b>2. КНОПКА АКТИВАЦИИ НУЛЕВОГО ПОЛОЖЕНИЯ КРЕСЛА</b>	активирует НУЛЕВОЕ ПОЛОЖЕНИЕ КРЕСЛА , СМ. РАЗД. 17.1	Функция выбора программы постоянной подачи воды на инструменты. СМ. РАЗД 17.1 Выключение функции дозированной подачи воды (on/off ) и активация постоянной подачи воды на инструменты. см. разд. 17.1
<b>3. СТАЛЬНАЯ ПЕДАЛЬ ЦЕНТРАЛЬНАЯ</b>	ОТСУСТВУЕТ ФУНКЦИЯ.	Активация микромотора, турбины , скалера.
<b>4. СТАЛЬНОЙ РЫЧАЖОК СЛЕВА</b>	Включает подачу воды в стакан пациента.	Активация водно-воздушного спрея (если есть)
<b>5. КНОПКА PR</b>	Кнопка активации позиции полоскания ,с автоматическим запоминанием последней рабочей позиции СМ. РАЗД 17.1	Кнопка активации позиции полоскания ,с автоматическим запоминанием последней рабочей позиции СМ. РАЗД 17.1

Детали по управлению камерой смотрите в отдельном руководстве.



### 34.3 БЕСПРОВОДНАЯ ПЕДАЛЬ

При работе педали в течение 3/4 часов в день, она может работать до 50/60 дней .



Зарядка может происходить или через зарядное устройство или через провод , соединенный с установкой.

Тем не менее, рекомендуется заряжать аккумуляторы педали один раз в месяц, чтобы продлить срок службы.

Состояние заряда можно контролировать с помощью индикатора на педали и акустического зуммера: ниже приводится сводная таблица различных режимов звуковых сигналов и их значения.

Значение индикаторов педали , соединенной с зарядным устройством или через провод , соединенный с установкой	КРАСНЫЙ ИНДИКАТОР 	ЗЕЛЕНый ИНДИКАТОР 	ЗВУКОВОЙ СИГНАЛ 
Подзарядка педали - педаль не работает	медленное мигание	выкл	выкл
Подзарядка педали - педаль в работе	медленное мигание	мигание:1 сек. 1 раз	выкл
педаль заряжена - педаль в состоянии покоя	постоянно включен *	выкл	выкл
педаль заряжена - педаль в работе	постоянно включен *	мигание:1 сек. 1 раз	выкл

\* Даже если индикатор не постоянно включен , через 6 часов зарядки аккумулятор считается заряженным..

ЗНАЧЕНИЕ ИНДИКАТОРА ДЛЯ БЕСПРОВОДНОЙ ПЕДАЛИ	КРАСНЫЙ ИНДИКАТОР 	ЗЕЛЕНый ИНДИКАТОР 	ЗВУКОВОЙ СИГНАЛ 
педаль в работе	выкл	мигание:1 сек. 1 раз	выкл
ОСТАТОК ЗАРЯДА > 20%	выкл	выкл	выкл
ОСТАТОК ЗАРЯДА < 20%	мигание:1 сек. 1 раз	выкл	выкл
ОСТАТОК ЗАРЯДА <= 10%	выкл	выкл	каждые 10 сек. 1 раз

### СЕРВИСНЫЙ ПЕРЕКЛЮЧАТЕЛЬ



**ВНИМАНИЕ: ПЕРЕКЛЮЧАТЕЛЬ ДОЛЖЕН БЫТЬ УСТАНОВЛЕН НА ПОЛОЖЕНИИ ON**



**ВНИМАНИЕ : Литиевая батарея , срок гарантии 6 мес.**

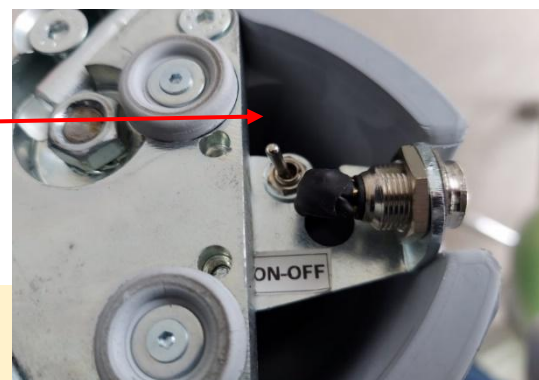

### 35. УСТАНОВКА ГИДРОБЛОКА

Чтобы получить доступ к внутренней части, необходимо снять боковые панели: сначала внешнюю, затем внутреннюю. Для этого нажмите кнопку в верхней части водоблока.

После снятия крышки его можно снять..

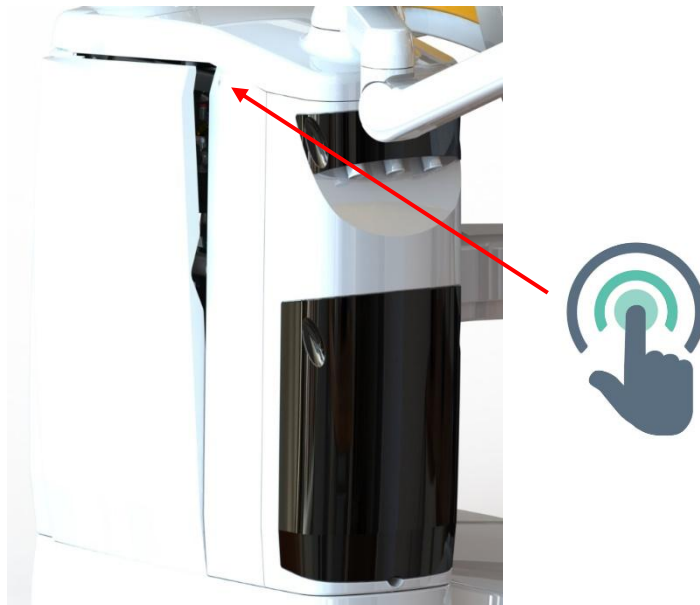

Чтобы получить доступ к отсеку для дезинфицирующего средства, откройте переднюю панель, потянув ее наружу.

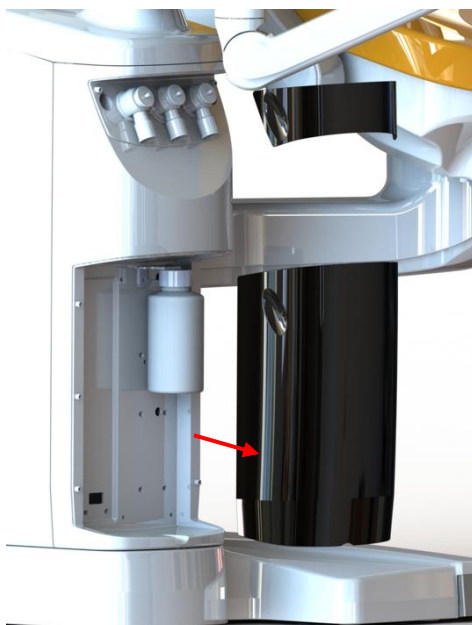

**ВНИМАНИЕ:** Снимать картеры только после отключения всей установки..



### 35.1 ГИДРОБЛОК С СИСТЕМОЙ АСПИРАЦИИ «METASYS MST 1 ECO LIGHT»

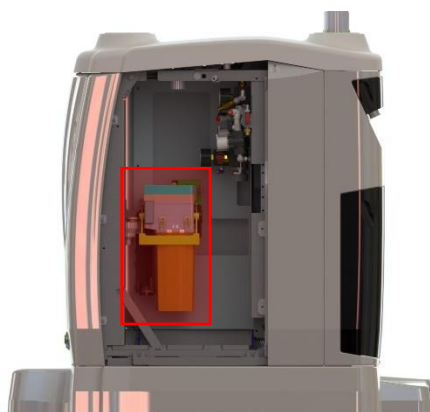

Рекомендации по уходу и техническому обслуживанию содержатся в инструкции «Metasys», прилагаемой к настоящему Руководству



### 35.2 ГИДРОБЛОК С СИСТЕМОЙ АСПИРАЦИИ, ВСТРОЕННЫМ СЕПАРАТОРОМ АМАЛЬГАМЫ

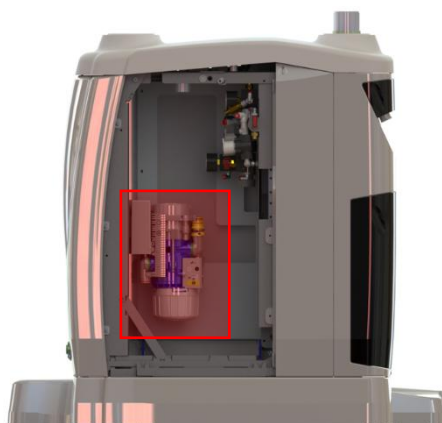

Рекомендации по уходу и техническому обслуживанию содержатся в инструкции , прилагаемой к настоящему Руководству Durr



### 35.3 ГИДРОБЛОК С СИСТЕМОЙ KDBD

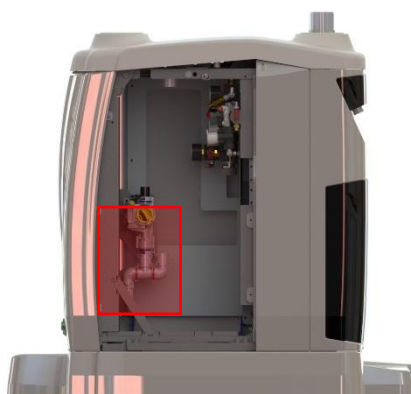

Рекомендации по уходу и техническому обслуживанию содержатся в инструкции , прилагаемой к настоящему Руководству Durr



### 36. ВЫБОР СИСТЕМ ПОДАЧИ ВОДЫ НА ИНСТРУМЕНТЫ

Чтобы выбрать систему орошения инструментов, выберите нужную опцию на сенсорной панели оператора.



Версия с автоматической системой дезинфекции **MDS** или **MDS+**. Подробности см. в главе 29. **(опционально)**



Вариант с наличием системы подачи дистиллированной воды **ASB**. **(опционально)**

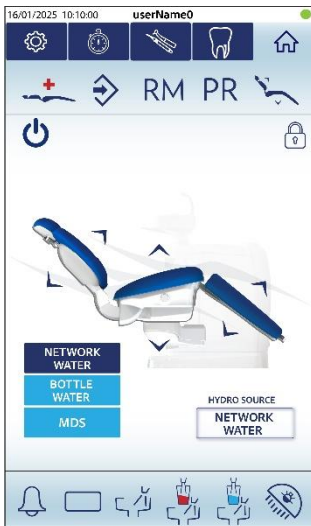

Дополнительный вариант с автоматической системой дезинфекции **MDS** или **MDS+** и наличием системы подачи дистиллированной воды. **(опционально)**

## 37. СИСТЕМЫ ДЕЗИНФЕКЦИИ

### 37.1 MDS

Автоматическая система дезинфекции MDS смешивает водопроводную воду с 1% дезинфицирующей жидкости WK METASYS; эта смесь поступает к приборам на панели оператора..

Преимущества этой смеси перечислены в пункте 29.4

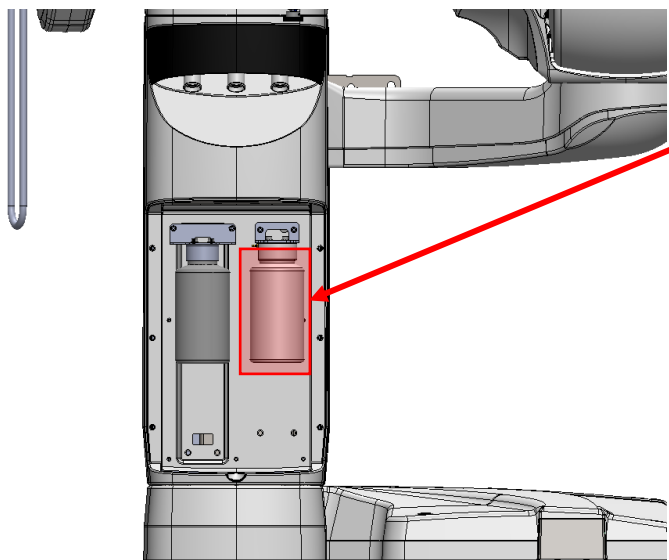

Контейнер для дезинфицирующей жидкости WK для системы MMDS e MMDS+

**METASYS  
WK**

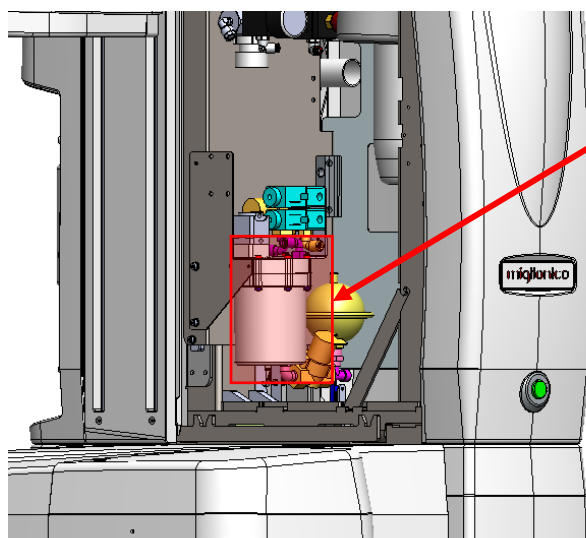

Резервуар MMDS и MMDS+, содержащий предварительно смешанную жидкость

**ВНИМАНИЕ:** Уровень концентрата WK необходимо проверять и доливать еженедельно, а систему необходимо обслуживать ежегодно. Это обслуживание не покрывается расширенной гарантией, но всегда является обязанностью покупателя.



**ВНИМАНИЕ:** для правильной работы стоматологической установки и безопасности пациента и оператора рекомендуется использовать только жидкость, поставляемую или рекомендованную компанией MIGLIONICO.



### 37.2 MMDS+

Автоматическая система дезинфекции **MMDS+** выполняет те же функции, что и система MMDS, с возможностью запуска интенсивного цикла дезинфекции.

На первом этапе устройство выполняет два цикла промывки с использованием дезинфицирующей жидкости WK, смешанной с 3%, а на втором этапе — два цикла промывки с использованием дезинфицирующей жидкости, смешанной с 1%.

По завершении двух циклов стоматологическая установка готова к работе.

В ходе циклов предварительно смешанная жидкость проходит через все секции распределительного блока и водопроводы до концов наконечников (если таковые имеются)..

### 37.3 ПРОЦЕДУРА ЦИКЛА АКТИВАЦИИ ИНТЕНСИВНОЙ ДЕЗИНФЕКЦИИ MMDS+

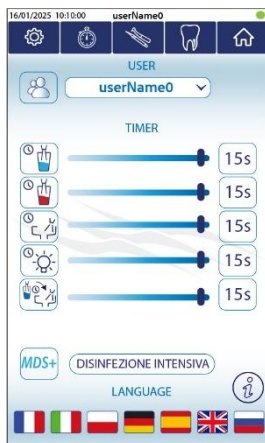

1. Зайти в меню menù setting и выбрать DISINFEZIONE INTENSIVA

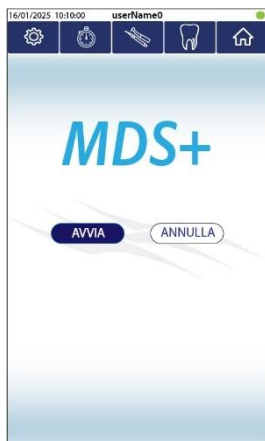

2. нажать AVVIA



3. Вложите все инструменты на свои места как показано на фото



4. Нажмите AVVIA. После запуска процесс нельзя остановить, кроме как путем перезапуска стоматологической установки.



5. Во время цикла интенсивной дезинфекции стоматологическая установка будет издавать прерывистые звуковые сигналы каждые 5 секунд.

Процесс состоит из двух этапов и длится около 10 минут.

На первом этапе выполняются два цикла очистки с 3% раствором WK Metasys, а на втором этапе — два цикла очистки с 1% раствором.

Стоматологическую установку нельзя использовать в течение всего цикла интенсивной дезинфекции..



6. В конце процесса , будет 3 звуковых сигнала и следующее сообщение на экране. Нажмите ОК для завершения цикла.

**ВНИМАНИЕ:** Уровень дез.жидкости должен проверяться и пополняться еженедельно , как и сама система должна проверяться 1 раз в год . Проверки не покрываются гарантией, осуществляются всегда за счет клиента.



Если всплывающее окно “ Disinfection cycle terminated ” не отображается, запустите еще один цикл дезинфекции и обратитесь в службу технической поддержки.



### **37.4 РЕКОМЕНДАЦИИ ПО ПРИМЕНЕНИЮ ДЕЗИНФИЦИРУЮЩЕГО РАСТВОРА WK**

Многочисленные исследования подтвердили, что стоматологический кабинет является потенциально опасным местом передачи инфекций, иногда очень серьезных, как для пациентов, так и для врачей.

Опасность может исходить от :

- Неправильной стерилизации и инструментов
- Загрязненной кровью и слюной воды, находящейся в гидравлической системе установки и распылительных механизмах.

Проблема, связанная со стерилизацией загрязненных инструментов, к настоящему времени решена благодаря использованию современных автоклавов; однако этого недостаточно, чтобы защитить врачей и пациентов от риска возможных перекрестных инфекций.

Один из критических факторов, который часто недооценивают, касается потенциального риска перекрестного заражения, связанного с водой, распыляемой в виде спрея. Многочисленные исследования, начиная с 60-х годов, изучали тему загрязнения водных контуров установок из-за присутствия в воде более или менее опасных микроорганизмов.

Механизм, который приводит к загрязнению воды внутри установки, можно описать следующим образом:

в водопроводной воде, которая питает водяной контур стоматологической установки, всегда присутствуют микроорганизмы, которые со временем прилипают к стенкам протоков, образуя биопленку.

**Биопленка- это скопление на поверхности определенного материала органических молекул и микроорганизмов, создающее благоприятную среду для их роста и размножения.Внутри стоматологической установки в биопленке могут размножаться и другие микроорганизмы, Поступающие туда от пациентов, которые подвергаются хирургическим вмешательствам.**

Во время хирургических операций бактерии, присутствующие в ротовой полости, могут капиллярно проникнуть через используемые инструменты в гидравлическую систему установки, создавая новые слои биопленки или могут соединиться с уже существующими бактериями. Таким образом, микробная среда, присутствующая в воде, разрастается и обогащается потенциально опасными бактериями и вирусами. Использование инструментов способствует непрерывному распространению микроорганизмов, содержащихся в биопленке, создавая тем самым серьезный риск перекрестного инфицирования. Активация инструментов определяет непрерывное высвобождение микроорганизмов, присутствующих в биопленке, создавая тем самым серьезный риск перекрестной инфекции.

Основными микроорганизмами, присутствующими в водном контуре стоматологической установки, являются: PSEUDOMONAS AERUGINOSA (синегнойная палочка), LEGIONELLA (Легионелла ), LACTOBACILLUS, SALMONELLA (Сальмонелла) , STAFILOCOCCO(золотистый стафилококк , STREPTOCOCCO (стрептококк), ВИЧ, HBV (гепатит), HCV (гепатит С), CANDIDA(грибковые инфекции) , VARICELLA (ветрянка), MONONUCLEOSI(мононуклеоз

#### **ЖИДКОСТЬ WK DI METASYS**

Это концентрат для дезинфекции воды и дезинфекции водных систем в стоматологических отделениях.

#### **СОСТАВ / ИНФОРМАЦИЯ О КОМПОНЕНТАХ**

раствор перекиси водорода, нитрат серебра <0,1%, Вода, стабилизаторы

#### **ОСОБЕННОСТИ ПРОДУКТА**

Непрерывная дезинфекция водопроводных труб стоматологической установки на основе перекиси водорода (разбавленная до 0,0235%).. Непрерывная дозированная подача перекиси водорода из нетоксичного концентрата. Биоразлагаемое средство, соответствует директиве CEE 84/449

### 37.5 СИСТЕМА ПРОМЫВКИ КАНЮЛЕЙ

Система промывки канюль промывает аспирационные трубки и водный контур вплоть до асп. мотора ( влажная система аспирации).

**ПРОЦЕДУРА:**

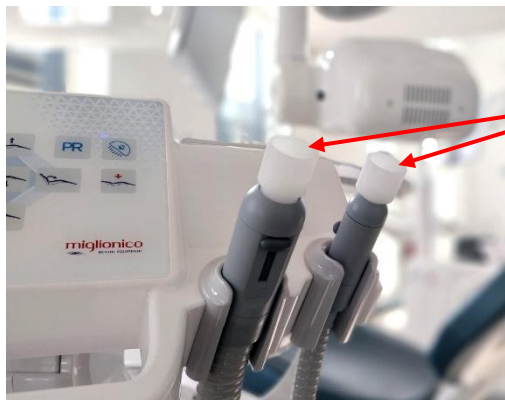

Вставьте адаптеры в асп. шланги .

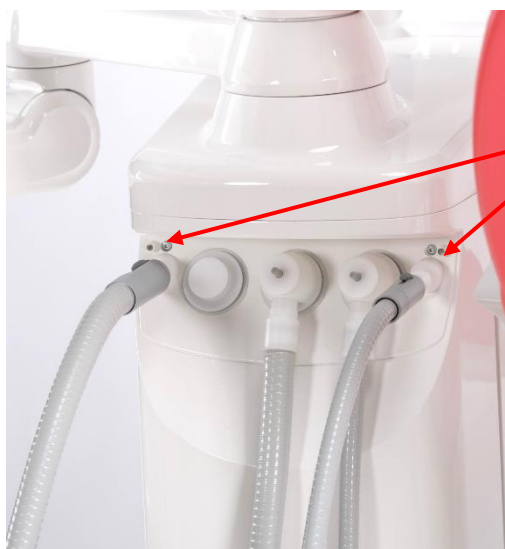

Снимите крышку и вставьте трубки в соответствующие насадки.

После установки шлангов система начнет аспирацию жидкости, предварительно смешанной с раствором Orotol plus фирмы Dürr, разбавленным до 1,8%. Система выполнит цикл аспирации 900 мл жидкости.

**АККУСТИЧЕСКИЕ СИГНАЛЫ:**

СИГНАЛЫ	ЗНАЧЕНИЕ
Прерывистый режим каждые 2 секунды	Цикл активен и работает
Прерывистый на 5 секунд, аспирация блокируется	Завершение промывки
5 прерывистых циклов каждые 2 минуты.	Отсутствие дезинфицирующей жидкости (стр. 45).
<b>Непрерывный сигнал, а не прерывистый</b>	<b>ОПАСНОСТЬ ЗАТОПЛЕНИЯ. ВЫКЛЮЧИТЕ СТОМАТОЛОГИЧЕСКУЮ УСТАНОВКУ. ПЕРЕКРОЙТЕ ОСНОВНОЙ ВОДОПРОВОД И НЕМЕДЛЕННО ОБРАТИТЕСЬ В СЛУЖБУ ТЕХНИЧЕСКОЙ ПОДДЕРЖКИ</b>



**ПОЗИЦИОНИРОВАНИЕ КОНТЕЙНЕРА**

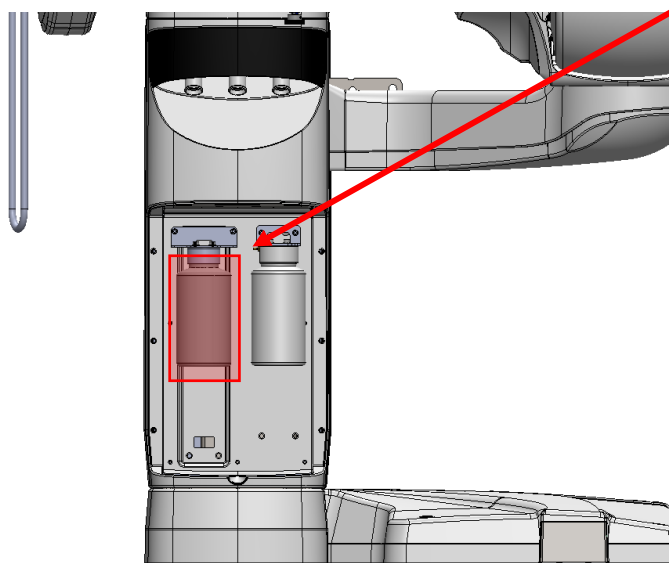

КОНТЕЙНЕР С ДЕЗИНФИЦИРУЮЩЕЙ ЖИДКОСТЬЮ ДЛЯ ПРОМЫВАНИЯ КАНЮЛ OROTOL.

Заполняйте контейнер, когда каждые 2 минуты раздаются 5 прерывистых звуковых сигналов..

**DÜRR  
OROTOL PLUS**

СМЕСИТЕЛЬ

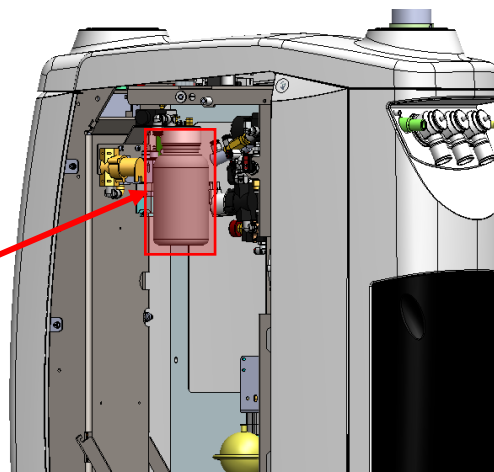

**37.6 ИНФОРМАЦИЯ О ДЕЗИНФИЦИРУЮЩЕЙ ЖИДКОСТИ OROTOL PLUS**

**Свойства**

Orotol<sup>®</sup> plus из линейки Dürr System-Hygiene высокоэффективный концентрат для одновременной дезинфекции, дезодорации, очистки и ухода за всеми стоматологическими аспирационными системами, амальгамоотделителями и плевательницами. Специально подобранные чистящие и дезинфицирующие компоненты обеспечивают интенсивный уход без образования пены, бережный к материалам и экологически безопасный. Ежедневное использование Orotol plus гарантирует безупречную техническую и гигиеническую работу аспирационных систем даже при сильном загрязнении микробами и грязью (например, слюной, амальгамной и дентинной пылью, кровью и т. д.).

**Состав продукта**

Orotol<sup>®</sup> plus создан на основе комбинации четвертичных аммониевых соединений, щелочных моющих компонентов, комплексообразующих агентов, специальных пеногасителей и добавок в водном растворе. 100 г Orotol plus содержат 4,4 г диметилдиоктиламмония хлорида и 0,6 г бензилдиметилдодециламмония хлорида.

**Микробиологическая эффективность**

Orotol<sup>®</sup> plus обладает бактерицидным, дрожжецидным и частично вирулицидным действием (в отношении вирусов с оболочкой, включая вирус гепатита В, вирус гепатита С, ВИЧ и коронавирусы), а также аденовирусов и безоболочечных норовирусов. Orotol<sup>®</sup> plus включен в список дезинфицирующих средств VAN и IHO. ротестировано на содержание органических веществ в соответствии со стандартами EN 13727, EN 14561, EN 13624, EN 14562, EN 14476, EN 17111 и рекомендациями DVV/RKI.



## 38. ТЕХНИЧЕСКОЕ ОБСЛУЖИВАНИЕ

### 38.1 ЧИСТКА И ДЕЗИНФЕКЦИЯ

**ВНИМАНИЕ:** Во время процедур по обслуживанию, чистке и дезинфекции инструментов защищать глаза, дыхательные пути, рот и кожу при помощи специальных очков, маски и одноразовых перчаток.

Для дезинфекции и очистки всех поверхностей (ЗА ИСКЛЮЧЕНИЕМ ОБИВКИ, см. 37.2) компания MIGLIONICO протестировала и выбрала средство Green & Clean SK от METASYS, поэтому мы рекомендуем использовать исключительно его, **не отвечая за эффективность и гарантию других продуктов на рынке.**

Не следует распылять средство на поверхность, следует наносить его на мягкую ткань и протирать ей все части установки и кресла.



Прежде, чем дезинфицировать, необходимо заблокировать кнопки. Процедура блокировки клавиатуры врача:

Блокировка клавиатуры врача G60:

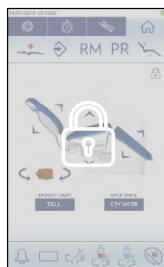
- нажать на 3 сек. 
- дисплей заблокируется на 20 сек



Процедура блокировки клавиатуры ассистента:

- Нажмите одновременно  , в течение блокировки светодиодная подсветка мигает 20 sec.

Чтобы очистить плевательницу, следуйте следующим полезным советам:

- **Общий уход:** очистить поверхность теплой водой с деликатным чистящим средством (мы рекомендуем использовать Green & Clean MB от METASYS) для дезинфекции;
- **Пятна известняка, мыла или минеральных продуктов:** очистите с помощью чистящего средства против накипи. Завершите процедуру очистки ополаскиванием теплой водой;
- **Другие виды пятен:** очистите очистителем с аммиаком. Завершите процедуру очистки ополаскиванием теплой водой;
- **Стойкие пятна (небольшие порезы или ожоги):** если покрывающая пленка не повреждена по всей толщине, достаточно использовать абразивную пасту. Для восстановления первоначального блеска используйте полировочную пасту или полироль.

## 38.2 ОЧИСТКА И УХОД ЗА ОБИВКОЙ

Для очистки обивки Miglionico рекомендует использовать продукт **FD 360** компании **Dürr System-Hygiene**.

### Свойство

FD 360 компании Dürr System-Hygiene чистит и заботится об обивке кресла.

При использовании FD 360 можно быстро и глубоко устранить следы грязи, пятен или изменений, которые трудно удалить, поскольку они вызваны, например, краской ткани. FD 360 и тщательно очистит и не оставляя следов; и обеспечит шелковый блеск.

### Состав продукта

FD 360 обязан своим действием смеси специальных поверхностно - активных веществ, силиконовых соединений и защитных компонентов на основе масла авокадо.

### Использование

Используйте неразбавленную чистящую жидкость FD 360. Распылить FD 360 на поверхность, нуждающуюся в очистке, и немедленно пройти мягкой тканью; Для более глубокой очистки, нанесите FD 360 и потрите специальной губкой. Таким образом, будет осуществлена более радикальная и глубокая очистка. Благодаря совместному использованию FD 360 и специальной губки, включенной в набор, также возможно устранить окрашенные пятна или изменения. Затем удалите избыточное количество FD 360 с сухой тканью. При необходимости используйте FD 360 каждый день.

### Влияние на окружающую среду

Полиэтиленовая и полипропиленовая упаковка может быть предназначен как для вторичного использования материала, так и для утилизация твердых отходов с целью эксплуатации произведенной тепловой энергии. В целях утилизации промыть бутылку водой. Для получения дополнительной информации см. Лист данных безопасности.

### Внешние данные

Внешний вид: жидкость молочного вида

Плотность:  $D = 0,99 \pm 0,05 \text{ g/cm}^3$  (20 °C) pH:  $3,6 \pm 0,5$



### 38.3 СТЕРИЛИЗАЦИЯ

Следует подвергать стерилизации в автоклаве следующие элементы установки:

#### ПАНЕЛЬ ВРАЧА

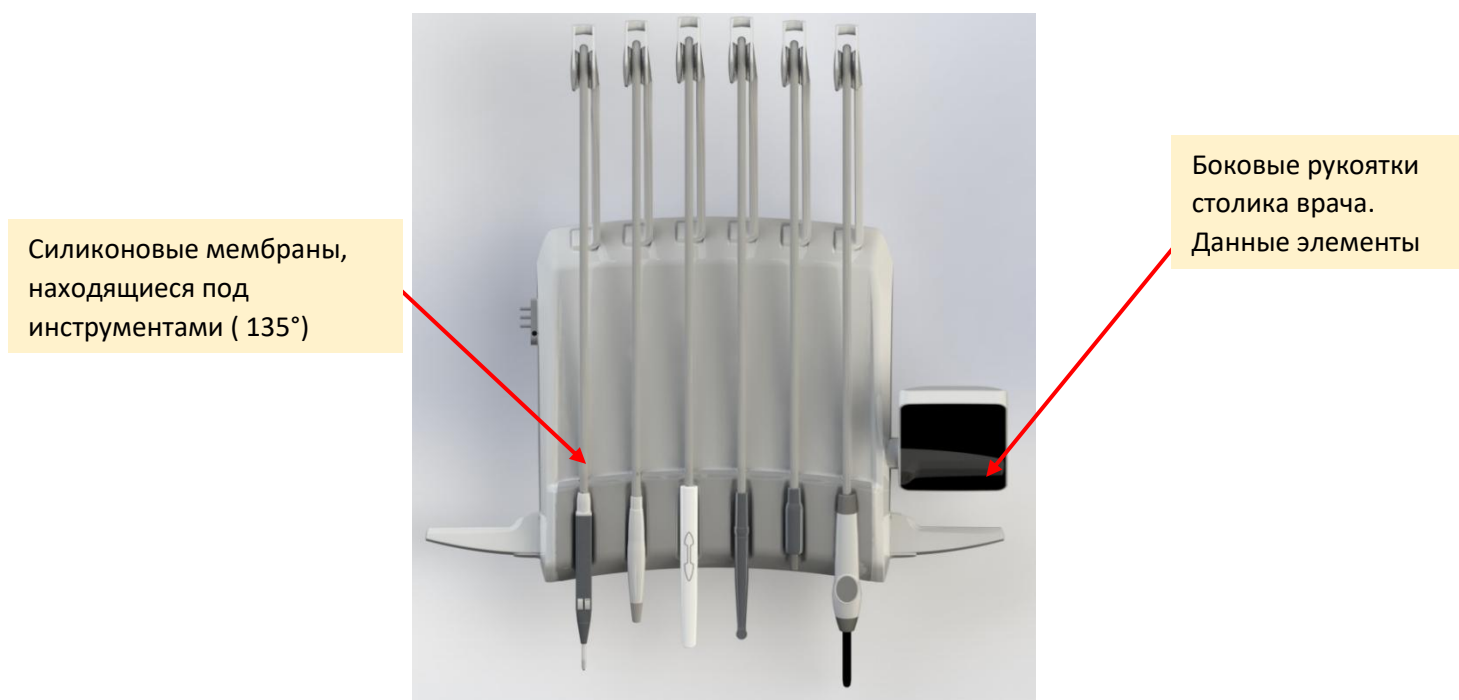
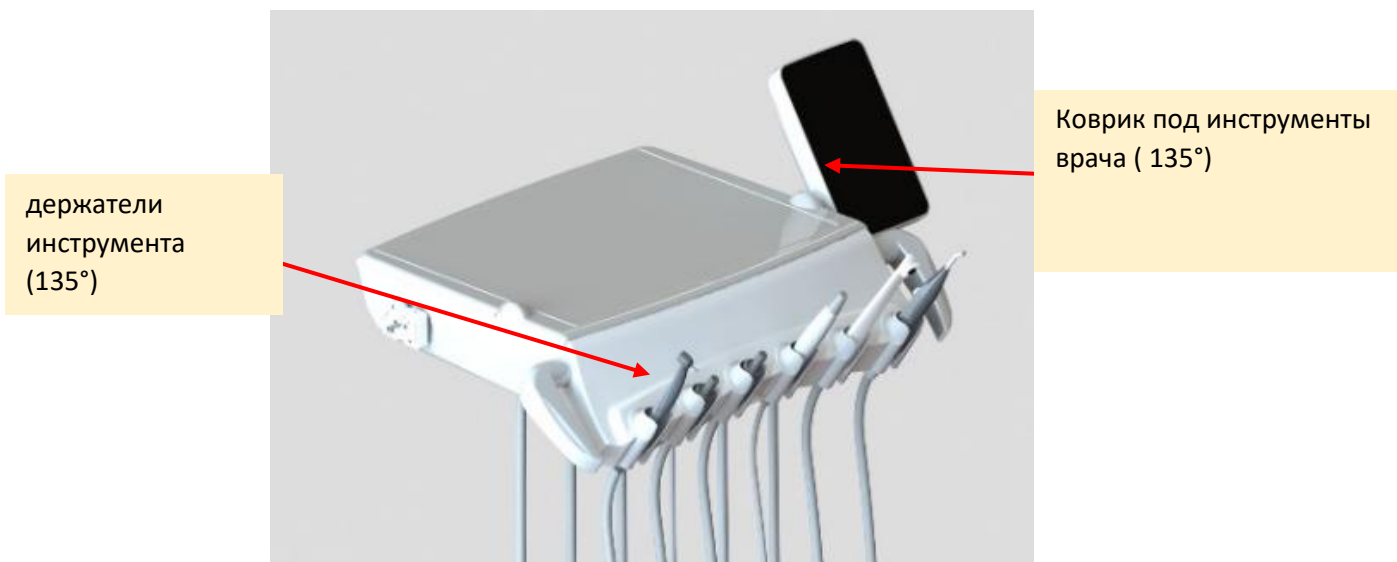

**ВНИМАНИЕ:** Для чистки и стерилизации наконечников ознакомьтесь с инструкциями, находящимися в упаковках.



## 39. ПЕРИОДИЧЕСКИЕ ПРОВЕРКИ ОБОРУДОВАНИЯ ВРАЧЕМ

### 39.1 ЕЖЕДНЕВНЫЕ ПРОВЕРКИ

- Очистка основного фильтра плевательницы рис.."А".



- Чистка фильтров систем аспирации(KDB или CAS1), если есть.
- Очистка фильтров хирургического аспиратора и принудительной седации.

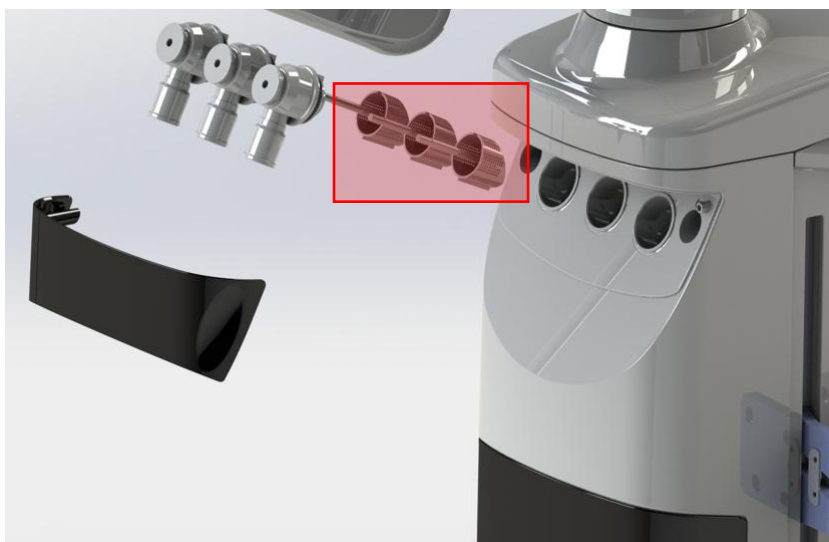

- Очистка плевательницы с помощью средства Green & Clean MB от METASYS.
- Очистка всех поверхностей средством «Green &Clean SK» от METASYS, используя средство согласно рекомендациям в разд. "ЧИСТКА И ДЕЗИНФЕКЦИЯ".
- Аспирируйте дезинфицирующие жидкости для хирургической аспирации в конце каждого дня, до и после операции.. Мы рекомендуем исключительное использование продукта **Orotol plus** компании **Dürr System-Hygiene** , как указано на упаковке.

## 39.2 ЕЖЕНЕДЕЛЬНЫЕ ПРОВЕРКИ

- Слить конденсат из воздушного фильтра.



- Проверить содержимое контейнера с дез.раствором .

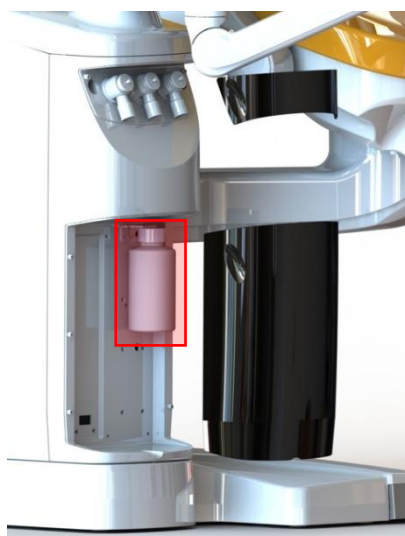

### С ПРИНАДЛЕЖНОСТЯМИ DURR

- Если в гидроблоке присутствует сепаратор или другие принадлежности “DURR ”, изучите инструкции , вложенные в установку .

### С ПРИНАДЛЕЖНОСТЯМИ METASYS

- Если в гидроблоке присутствует сепаратор “MST1 ECO Metasys”, изучите инструкции для сепаратора, вложенные в установку .

**ВНИМАНИЕ:** Содержимое сепаратора «MST1 ECO Metasys» или дренажной системы DURR должно быть утилизировано согласно указаниям соответствующих инструкций.



**39.3 ОБЯЗАТЕЛЬНЫЕ ПРОВЕРКИ**

- Проверка системы “AF”
- Проверка системы фильтрации воды и воздуха
- Проверка системы дезинфекции “MDS”
- Замена уплотнительного кольца на креплении микромотора
- Проверка режима безопасной остановки кресла
- Проверка режима безопасной остановки плевательницы
- Проверка режима безопасной остановки панели ассистента
- Функциональная проверка кресла и системы запоминания
- Проверка внутренних электрических соединений, подачи воды и воздуха
- Проверка балансировки столика врача и панели ассистента
- Проверка тормозного механизма оси подголовника
- Функциональный контроль инструментов
- Проверка давления воды и воздуха в модулях
- Функциональная проверка фотополимеризационной лампы
- Проверка сепаратора амальгамы
- Проверка хирургического аспиратора
- Проведение инструктажа медицинского и вспомогательного персонала по пользованию и уходу за установкой

ДАТА	ОПИСАНИЕ РАБОТЫ	ПОДПИСЬ ТЕХНИКА

## **40. ПРОТОКОЛ ИСПЫТАНИЙ УСТАНОВКИ НА СООТВЕТСТВИЕ НОРМАМ БЕЗОПАСНОСТИ**

Протокол испытаний стоматологической установки “G60”, проведенных на производственном предприятии в Аквавива делле Фонтини (Бари), с целью проверки оборудования на соответствие “Нормам безопасности”, согласно Нормативу CEI EN 60601-1, прилагается к установке в момент получения.

## **41. ДАННЫЕ ПО СОВМЕСТИМОСТИ**

Значения совместимости DM по стандарту 60601-1-2:

- 15 кВ ESD невосприимчивость в воздухе 8 кВ в контакте
- 2 кВ / 100 кГц
- магнитное поле: 30А / м
- выбросы CISPR 11 класса А или В
- гармоника EN 61000-3-2 класс А
- устойчивость к высокочастотным токам в диапазоне модуляции 3 В 150 кГц-80 МГц 80% 1 кГц
- устойчивость к дифференциальному режиму 1 кВ и синфазному всплеску напряжения 2 кВ
- невосприимчивость к радиочастотным полям:

<b>Field (V/m)</b>	<b>Frequency</b>	<b>Modulation</b>
3	80MHz~2700MHz	1kHz AM 80%
27	380MHz~390MHz	18Hz PM 50%
28	430MHz~470MHz	18Hz PM 50%
9	704MHz~787MHz	217Hz PM 50%
28	800MHz~960MHz	18Hz PM 50%
28	1700MHz~1990MHz	217Hz PM 50%
28	2400MHz~2570MHz	217Hz PM 50%
9	5100MHz~5800MHz	217Hz PM 50%

**42. TEST REPORT E RISULTATI ISPIIATI OBORUDOVANIA**  
**RISULTATI ISPIIATI OBORUDOVANIA NA EMISSIU RADIIOSIOTOT (RF)I**  
**ELIKTROSTATIKESKOIO ELIKTRIIESIIVA (EN ISO 60601-1-2 art.6)**

Aspetti di emissione		
Prova di emissione	Conformità	Ambiente elettromagnetico - guida
Emissioni RF Cispr 11	Gruppo 1	Il prodotto RIUNITO ODONTOIATRICO MIGLIONICO utilizza energia RF solo per il suo funzionamento interno. Perciò le sue emissioni RF sono molto basse e verosimilmente non causano interferenze negli apparecchi elettronici vicini.
Emissioni RF Cispr 11	Classe B	Il prodotto RIUNITO ODONTOIATRICO MIGLIONICO è adatto per l'uso in tutti gli edifici diversi da quelli domestici e da quelli collegati direttamente ad una rete di alimentazione a bassa tensione che alimenta gli edifici per uso domestico E' possibile utilizzare l'apparecchio in tutti gli edifici, compresi gli edifici domestici, e quelli direttamente collegati alla rete di alimentazione pubblica in bassa tensione che alimenta edifici per usi domestici.
Emissioni armoniche IEC 61000-3-2	Classe A Conforme	E' possibile utilizzare l'apparecchio in tutti gli edifici, compresi gli edifici domestici, e quelli direttamente collegati alla rete di alimentazione pubblica in bassa tensione che alimenta edifici per usi domestici.
Emissioni di fluttuazioni di tensione/flicker IEC 61000-3-3	Conforme	

Aspetti di immunità			
Il prodotto RIUNITO ODONTOIATRICO MIGLIONICO è previsto per funzionare nell'ambiente elettromagnetico sotto specificato. Il cliente o l'utilizzatore dovrebbe assicurarsi che esso venga usato in tale ambiente			
Prova di immunità	Livello di prova EN	Livello di conformità	Ambiente elettromagnetico - guida
	60601-1-2		
Scariche elettrostatiche (ESD) EN 61000-4-2	⊕ 6kV a contatto ⊕ 8kV in aria	⊕ 6kV a contatto ⊕ 8kV in aria	I pavimenti devono essere in legno, calcestruzzo o in ceramica. Se i pavimenti sono ricoperti di materiale sintetico, l'umidità relativa dovrebbe essere almeno del 30 %
Transitori/treni elettrici veloci EN 61000-4-4	⊕2kV linee di alimentazione di potenza	⊕2kV linee di alimentazione di potenza	La qualità della tensione di rete dovrebbe essere quella di un tipico ambiente commerciale o ospedaliero.
Impulsi EN 61000-4-5	⊕1kV modo differenziale	⊕1kV modo differenziale	La qualità della tensione di rete dovrebbe essere quella di un tipico ambiente commerciale o ospedaliero.
Buchi di tensione, brevi interruzioni, e variazioni di tensione sulle linee di ingresso EN 61000-4-11	< 5% UT (>95% buco di UT) per 0,5 cicli 40% UT (60% buco di UT) per 5 cicli 70% UT (30% buco di UT) per 25 cicli < 5% UT (>95% buco di UT) per 5 secondi	< 5% UT (>95% buco di UT) per 0,5 cicli 40% UT (60% buco di UT) per 5 cicli 70% UT (30% buco di UT) per 25 cicli < 5% UT (>95% buco di UT) per 5 secondi	La qualità della tensione di rete dovrebbe essere quella di un tipico ambiente commerciale o ospedaliero. Se l'utilizzatore richiede un funzionamento continuo anche durante l'interruzione della tensione di rete, si raccomanda di alimentare l'apparecchio con un gruppo di continuità (UPS) o con batterie.
Campo magnetico alla frequenza di rete EN 61000-4-8	3 A/m	3 A/m	I campi magnetici a frequenza di rete dovrebbero avere livelli caratteristici di una località tipica in ambiente commerciale o ospedaliero.

**Aspetti di immunità a radiofrequenza**

Il prodotto RIUNITO ODONTOIATRICO MIGLIONICO è previsto per funzionare nell'ambiente elettromagnetico sotto specificato. Il cliente o l'utilizzatore dovrebbe assicurarsi che esso venga usato in tale ambiente

Prova di immunità	Livello di prova EN 60601-1-2	Livello di conformità	Ambiente elettromagnetico - guida
RF Condotta EN 61000-4-6	3 Veff da 150kHz a 80MHz	3 Veff da 150kHz a 80MHz	Gli apparecchi di comunicazione a RF portatili e mobili non dovrebbero essere usati vicino a nessuna parte dell'apparecchio, compresi i cavi, eccetto quando rispettano le distanze di separazione raccomandate calcolate dall'equazione applicabile alla frequenza del trasmettitore Distanze di separazione raccomandate $d = 1,2 \sqrt{P}$ da 150kHz a 80MHz $d = 1,2 \sqrt{P}$ da 80 MHz a 800 MHz $d = 2,3 \sqrt{P}$ da 800 MHz a 2,5 GHz ove P è la potenza massima nominale d'uscita del trasmettitore in Watt (W) secondo il costruttore del trasmettitore e d è la distanza di separazione raccomandata in metri ( m ).
RF Radiata EN 61000-4-3	3 Veff da 80MHz a 2,5GHz	3 Veff da 80MHz a 2,5GHz	

L'intensità del campo dei trasmettitori a RF fissi, come determinato in un'indagine elettromagnetica del sito, potrebbe essere minore del livello di conformità in ciascun intervallo di frequenza.

Si può verificare interferenza in prossimità di apparecchi contrassegnati dal seguente simbolo:

**Distanza di separazione raccomandata tra gli apparecchi di radiocomunicazione portatili e mobili e l'apparecchio RIUNITO ODONTOIATRICO MIGLIONICO**

Il prodotto RIUNITO ODONTOIATRICO MIGLIONICO è previsto per funzionare in un ambiente elettromagnetico in cui sono sotto controllo i disturbi irradiati RF. Il cliente o l'operatore dell'apparecchio possono contribuire a prevenire interferenze elettromagnetiche assicurando una distanza minima fra gli apparecchi di comunicazione mobili e portatili a RF (trasmettitori) e l'apparecchio, come sotto raccomandato, in relazione alla potenza di uscita massima degli apparecchi di radiocomunicazione.

Potenza di uscita nominale massima del trasmettitore (W)	Distanza di separazione alla frequenza del trasmettitore (m)		
	Da 150kHz a 80MHz $d = 1,2 \sqrt{P}$	Da 80MHz a 800MHz $d = 1,2 \sqrt{P}$	Da 800MHz a 2GHz $d = 2,3 \sqrt{P}$
0,01	0,12	0,12	0,23
0,1	0,38	0,38	0,73
1	1,2	1,2	2,3
10	3,8	3,8	7,3
100	12	12	23

Per i trasmettitori con potenza nominale massima di uscita sopra non riportata, la distanza di separazione raccomandata d in metri (m) può essere calcolata usando l'equazione applicabile alla frequenza del trasmettitore, ove P è la potenza massima nominale d'uscita del trasmettitore in Watt (W) secondo il costruttore del trasmettitore.

Nota:

- (1) A 80 MHz e 800 MHz si applica l'intervallo della frequenza più alta
- (2) Queste linee guida potrebbero non applicarsi in tutte le situazioni. La propagazione elettromagnetica è influenzata dall'assorbimento e dalla riflessione di strutture, oggetti e persone.

## 43. ОТНОСИТЕЛЬНЫЕ ЗНАЧЕНИЯ МИКРОМОТОРОВ

### 43.1 МИКРОМОТОР МСХ

реставрационные

RATIO	MAX SPEED	MIN SPEED	MAX TORQUE	LIMIT TORQUE	MIN TORQUE
20:1	2'000 RPM	5 RPM	38.0 Ncm	38.0 Ncm (100%)	3.8 Ncm (10%)
16:1	2500 RPM	6 RPM	16,4 Ncm	16,4 (100%)	1,6 (10%)
10:1	4'000 RPM	10 RPM	12.3 Ncm	12.3 Ncm (100%)	1.2 Ncm (10%)
7:1	5714 RPM	14 RPM	14 Ncm	14 Ncm (100%)	1.4 Ncm (10%)
6:1	6'666 RPM	16 RPM	12.8 Ncm	12.8 Ncm (100%)	1.3 Ncm (10%)
4:1	10'000 RPM	25 RPM	3.3 Ncm	3.3 Ncm (100%)	0.33 Ncm (10%)
2:1	20'000 RPM	50 RPM	4.2 Ncm	4.2 Ncm (100%)	0.42 Ncm (10%)
1:1	40'000 RPM	100 RPM	2.5 Ncm	2.5 Ncm (100%)	0.25 Ncm (10%)
1:2	80'000 RPM	200 RPM	1.1 Ncm	1.1 Ncm (100%)	0.11 Ncm (10%)
1:5	200'000 RPM	500 RPM	0.4 Ncm	0.4 Ncm (100%)	0.04 Ncm (10%)

эндодонтические

RATIO	MAX SPEED	MIN SPEED	MAX TORQUE	LIMIT TORQUE	MIN TORQUE
128	312	100	6,4	6,4	0,6
70	571	100	14	8	1,4
64	625	100	9,6	8	1
32	1250	100	12,8	8	1,3
20	2000	100	38	8	3,8
16	2000	100	16,4	8	1,6
10:1	2000	100	12,2	8	1,2
8:1	2'000	100	4.4	4.4	0.4
4:1	2'000	100	3,3	3,3	0.3
2:1	2'000	100	4.2	4.2	0.4
1:1	2'000	100	2.5	2.5	0.25

### 43.2 МИКРОМОТОР МХ2

реставрационные

RATIO	MAX SPEED	MIN SPEED
20:1	2'000 RPM	5 RPM
16:1	2500 RPM	6 RPM
10:1	4'000 RPM	10 RPM
7:1	5714 RPM	14 RPM
6:1	6'666 RPM	16 RPM
4:1	10'000 RPM	25 RPM
2:1	20'000 RPM	50 RPM
1:1	40'000 RPM	100 RPM
1:2	80'000 RPM	200 RPM
1:5	200'000 RPM	500 RPM

MAX TORQUE	MIN TORQUE
53.2 Ncm (100%)	5.3 Ncm (10%)
23,0 Ncm (100%)	2,3 Ncm (10%)
17.2 Ncm (100%)	1.7 Ncm (10%)
19,6 Ncm (100%)	2,0 Ncm (10%)
17.9 Ncm (100%)	1.8 Ncm (10%)
4.6 Ncm (100%)	0.46 Ncm (10%)
5.9 Ncm (100%)	0.6 Ncm (10%)
3.5 Ncm (100%)	0.35 Ncm (10%)
1.5 Ncm (100%)	0.15 Ncm (10%)
0.6 Ncm (100%)	0.06 Ncm (10%)

эндодонтические

RATIO	MAX SPEED	MIN SPEED
128	312	100
70	571	100
64	625	100
32	1250	100
20	2000	100
16	2000	100
10	2000	100
8:1	2'000	100
4:1	2'000	100
2:1	2'000	100
1:1	2'000	100

MAX TORQUE	MIN TORQUE
8	0,9
8	1,9
8	1,3
8	1,8
8	5,3
8	2,3
8	1,7
6,2	0,6
4,6	0,5
6	0,6
3,5	0,35

хирургические

RATIO	MAX SPEED	MIN SPEED
32:1	1250	3,1
20:1	2000	5
16:1	2500	6,2
1:1	40000	100
1:2	80000	200
1:5	200000	500

MAX TORQUE	MIN TORQUE
18	1,8
53,2	5,3
23	2,3
3,5	0,35
1,5	0,15
0,6	0,06

### 43.3 МИКРОМОТОР MORITA

реставрационные

RATIO
20:1
7:1
6:1
4:1
2:1
1:1
1:2
1:5

MAX SPEED	MIN SPEED
2'000 RPM	5 RPM
5714 RPM	14 RPM
6'666 RPM	16 RPM
10'000 RPM	25 RPM
20'000 RPM	50 RPM
40'000 RPM	100 RPM
80'000 RPM	200 RPM
200'000 RPM	500 RPM

эндодонтические

RATIO	MAX SPEED	MIN SPEED
10:1	2000	100
1.1	2000	100

MAX TORQUE	MIN TORQUE
2,5	0,5
2,5	0,5

эндодонтические  
TORQUE REVERSE

RATIO	MAX SPEED	MIN SPEED
10:1 ENDO	2000	100

MAX TORQUE	MIN TORQUE
2,5	0,5

эндодонтические  
OTR

RATIO	MAX SPEED	MIN SPEED
10:1 ENDO	500	100

MAX TORQUE	MIN TORQUE
1	0,2

Необходимо сообщать о всех каких -либо серьезных авариях, произошедших в связи с медицинским устройством, которое мы предоставляем производителю.



**Miglionico S.r.l.**

**Sede Operativa e Commerciale:**

Via Molise, Lotti 67/68 Z.I - 70021

Acquaviva delle Fonti (BA) - ITALY

P. Iva: 05306940726

Tel +39 080 759552 - Fax +39 080 2220970

web: [www.miglionico.net](http://www.miglionico.net)

**CONTATTI:**

Assistenza tecnica: [service@miglionico.net](mailto:service@miglionico.net)

Commerciale Italia: [commerciale@miglionico.net](mailto:commerciale@miglionico.net)

Commerciale Estero: [export@miglionico.net](mailto:export@miglionico.net)

Segreteria e amministrazione: [info@miglionico.net](mailto:info@miglionico.net)